

Mecalac

MWR
SERIA



MWR
SERIA
Mecalac



7 MWR

9 MWR

11 MWR



MWR SERIA

INNOWACYJNE MASZYNY MIEJSKIE, STWORZONE Z MYSLĄ O CZŁOWIEKU

„Od 40 lat, innowacja, dokładność oraz poszukiwanie wydajności to słowa kluczowe składające się na wizję naszej firmy. Mecalac skupia się na maszynach przeznaczonych na placie budowy XXI wieku. Z uwagi na fakt, że specyfika każdej pracy jest inna, różnią się także towarzyszące jej ograniczenia oraz z uwagi na kulturę, która jest charakterystyczna dla danego państwa, tworzymy maszyny idealne dla dzisiejszych wyzwań. Nasze maszyny tworzone są przez ludzi i dla ludzi! Jesteśmy dumni z tego, że jesteśmy innowatorami, którzy przekraczają granice celów naszych klientów.”

Alexandre Marchetta
Prezes
Groupe Mecalac



MWR 7.9.11

NAJLEPSZY Z 2 ŚWIATÓW

**OBNIŻENIE ŚRODKA
CIĘŻKOŚCI,
PO PROSTU
REWOLUCYJNE!**



Połączenie zalet koparek kołowych i koparek gąsienicowych przyniosło unikalne rozwiązanie Mecalac, łączące mobilność, wszechstronność, stabilność, dostępność, łatwość prowadzenia dla użytkownika, moc podnoszenia i rentowność. To jest seria MWR.





OBEJRZYJ FILM

**MECALAC WPROWADZA
INNOWACJE I OFERUJE
PAŃSTWU MOŻLIWOŚĆ
OBEJRZENIA FILMÓW
VIDEO**

To łatwe - wszystko, co muszą Państwo zrobić to zeskanować kody QR znajdujące się na stronach broszury za pomocą smartfona, aby uzyskać dostęp do treści video.

Jeśli nie mają Państwo aplikacji skanującej, mogą Państwo pobrać skaner kodu QR z AppStore lub Google Play.





7.9.11 MWR

OD GENEZY DO ROZWIĄZANIA

PROJEKTOWANIE KONSTRUKCJI: SILNY I STRATEGICZNY ELEMENT TOŻSAMOŚCI MECALAC

„Nasza siła? Oferowanie każdemu klientowi najskuteczniejszego rozwiązania. Głęboka analiza procesu pracy użytkowników, pozwala nam na uzyskanie właściwej przemysłowej i wszechstronnej odpowiedzi na ich zapotrzebowanie. Takie podejście pozwala nam oferować jeszcze lepiej wyposażone maszyny w oparciu o rzeczywiste potrzeby danego miejsca pracy. W firmie Mecalac projektowanie było zawsze ważną częścią procesu tworzenia. Jest to silny i strategiczny element tożsamości naszej marki i produktów i nie ogranicza się wyłącznie do estetyki. Konstrukcja naszych maszyn jest funkcjonalna i bezpieczna. Łączy ergonomię z gładkimi liniami opływowymi.”

*Patrick Brehmer,
Szef Marketingu,
Zarządzanie produktami
i projektowanie konstrukcji*

EKSKLUZYWNA KONCEPCJA UNIKALNE ROZWIĄZANIE

Dzięki obniżeniu środka ciężkości nowej konstrukcji MWR w stosunku do swoich konkurentów, firma Mecalac rewolucjonizuje o 100% świat koparek kołowych.

Konsekwentnie na wszystkich poziomach: od stabilności do dostępności, poprzez bezpieczeństwo i mobilność „na wszystkich terenach” maszyna zyskuje na równowadze i sile, bez utraty swoich pierwotnych cech.

MWR jest osiągnięciem nowej koncepcji i rezultatem połączenia wiedzy eksperckiej firmy Mecalac, zarówno odnośnie koparek kołowych, jak i gąsienicowych.

Jej konstrukcja została opracowana tak, aby odpowiedzieć na bardzo wymagające i złożone specyfikacje techniczne, które firmie Mecalac udało się wdrożyć w jednej, unikalnej maszynie. Wynik: maszyna o proporcjach XS i sile podnoszenia XL, uniwersalna i bardzo stabilna.

Ponadto, konstrukcja 9MWR korzysta z najnowszych wewnętrznych i zewnętrznych, opatentowanych technologii firmy Mecalac (wysięgnik przegubowy z bocznym łamaniem, zespolenie siłowników, szybkozłączne CONNECT, centralny przełącznik trybu roboczego, funkcja „regulacji prędkości”).

NAGRODA 2016

Mecalac zdobywa Nagrodę za Konstrukcję w ramach 2016 Innovation AWARDS / Nagród Innowacyjnych 2016 roku/na wystawie światowej BAUMA za nową koncepcję koparek kołowych: MWR.

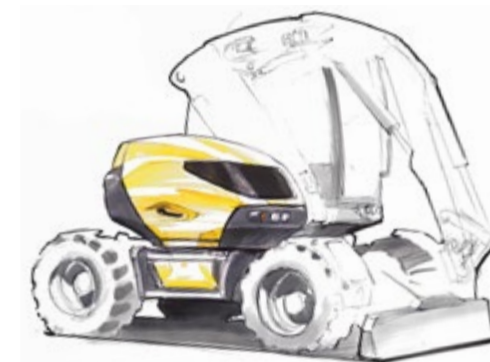

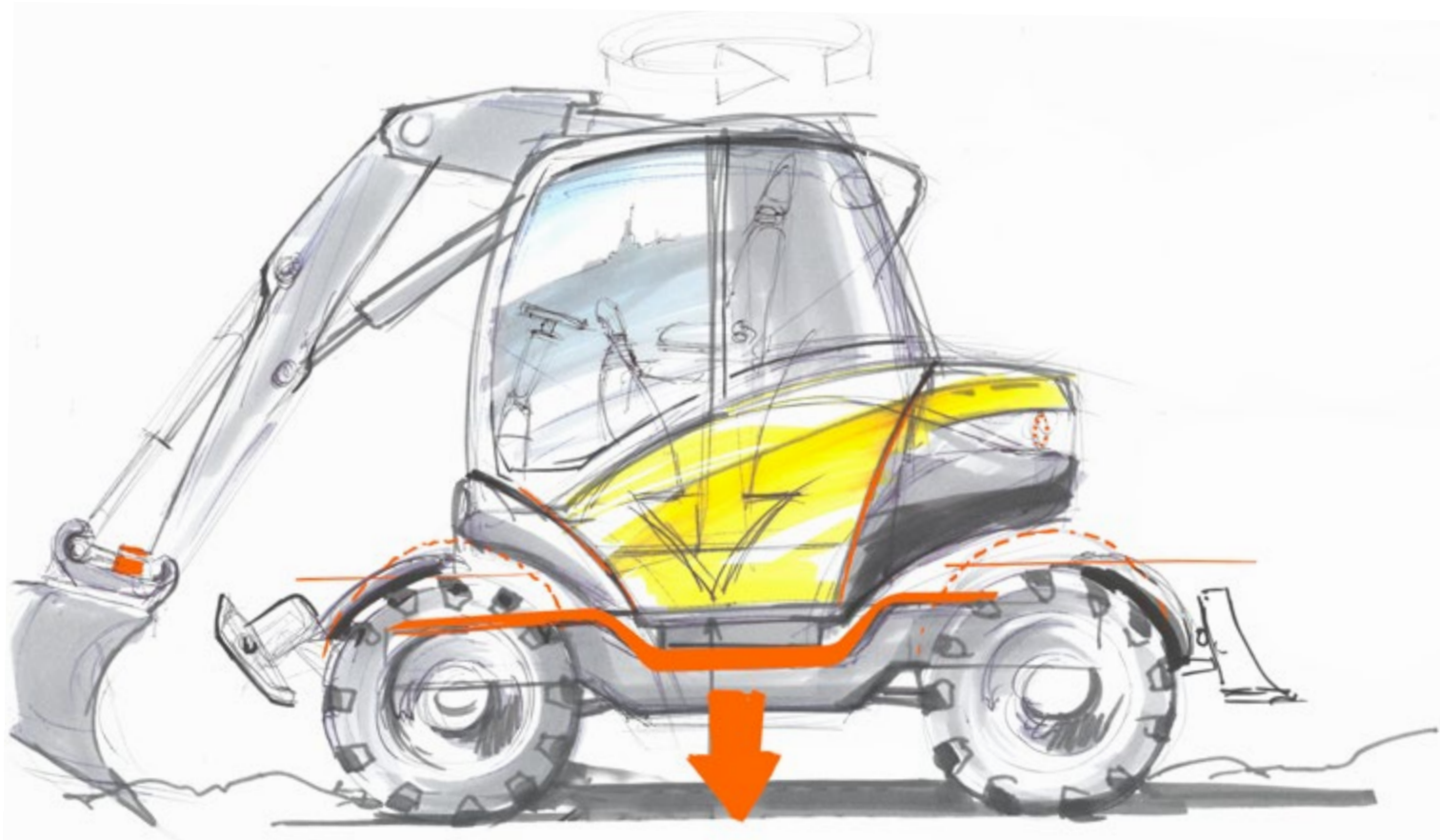

OBEJRZYJ FILM

	KOPARKI KOŁOWE	KOPARKI GĄSIENICOWE	MWR
Mobilność	•		•
Wszechstronność	•		•
Autonomia	•		•
Łatwość prowadzenia dla użytkownika		•	•
Zdolność do pracy w każdym terenie		•	•
Bezpieczeństwo		•	•
Łatwość wchodzenia		•	•
Stabilność		•	•



MWR 7.9.11

PRZYJAZNA DLA UŻYTKOWNIKA

Optymalizacja bezpieczeństwa dla operatora, jak również dla zespołu pracowników, zarówno miejskich jak i podziemnych placów budowy:

- obsługa serwisowa z poziomu gruntu
- blokada oscylacyjna za pomocą pedału hamulca i joysticka
- mniejsza wysokość dostępu
- doskonała zwartość
- opcjonalne zintegrowane i zautomatyzowane kamery
- doskonała widoczność





1 PRZEŁĄCZNIK
3 TRYBY





OBEJRZYJ FILM



PRZYJAZNA DLA UŻYTKOWNIKA

ŁATWOŚĆ OBSŁUGI DLA OPERATORA

**TRYB PARKOWANIA, PRACY
LUB TRYB DROGOWY W
JEDNYM POJEDYNCZYM
PRZEŁĄCZNIKU.**

Dzięki unikalnemu centralnemu selektorowi, kierowca może przełączyć się na tryb drogowy lub tryb parkowania pojedynczym ruchem, oszczędzając w ten sposób od 7 do 10 manipulacji.

Dzięki tej unikalnej wyjątkowości, wszystko można zrobić natychmiast, wybierając pożądaną konfigurację. Gwarantuje to bezbłędne i ultra bezpieczne poruszanie się na placach budowy, pozostawiając kierowcy swobodę spokojnego skupienia się na pracy i przejęcia pełnej kontroli nad maszyną.





PRZYJAZNA DLA UŻYTKOWNIKA

CONNECT-PRZYŁĄCZONY DO UNIWERSALNOŚCI

**W CELU UCZYNIENIA SWOICH
MASZYN CORAZ BARDZIEJ
BEZPIECZNYMI I BARDZIEJ
UNIWERSALNYMI, MECALAC
WPROWADZA CONNECT, SWOJE
OPATENTOWANE SZYBKOZŁĄCZE,
ZNAKOMITE ZE WZGLĘDU NA
SWOJĄ LEKKOŚĆ, INTEGRACJĘ,
ŁATWOŚĆ OBSŁUGI DLA
UŻYTKOWNIKA, ODWRACALNOŚĆ
I DOSKONAŁE BEZPIECZEŃSTWO.**

Kontrola z kabiny eliminuje ryzyko odłączenia od narzędzia przy podłączeniu lub w trakcie pracy. Posiada system detekcji, informujący kierowcę o niepoprawnym zamocowaniu narzędzia (za pomocą sygnałów wizualnych i dźwiękowych). System ten jest odwracalny i wyposażony w funkcję automatycznej kompensacji luzu, sprawiając, że szybkozłącze CONNECT to najlepsze połączenie urządzenia z maszyną.





OBEJRZYJ FILM







PRZYJAZNA DLA UŻYTKOWNIKA

DAŻENIE DO PROSTOTY NAPĘDZANASZE BADANIA

**DZIĘKI SWEJ CAŁKOWICIE
PRZÉPROJEKTOWANEJ ERGONOMII
WEWNĘTRZNEJ I ZEWNĘTRZNEJ I
UNIKALNEMU INTERFEJSOWI CZŁOWIEK-
MASZYNA, MWR REPREZENTUJE NOWY
SPOSÓB INTERAKCJI Z POJAZDAMI
BUDOWLANymi, KTÓRY ŁĄCZY
DOSTĘPNOŚĆ I BEZPIECZEŃSTWO.**

Każde działanie operatora jest uproszczone i daje większe bezpieczeństwo w miejscu pracy. Kluczem do sukcesu firmy Mecalac jest podejście do innowacji, w którym „mniej znaczy więcej”.





OBEJRZYJ FILM





PRZYJAZNA DLA UŻYTKOWNIKA

ŁATWE WCHODZENIE I SCHODZENIE

**DZIĘKI OBNIŻONEMU
ŚRODKOWI CIĘŻKOŚCI
MASZYNY, KABINA JEST
DOSKONAŁE DOSTĘPNA
DLA OPERATORA,
BEZ WYKONYWANIA
ZBYTNIEGO WYSIŁKU
LUB PODEJMOWANIA
JAKIEGOKOLWIEK RYZYKA.**

Kabina jest o 20% niższa w porównaniu do konkurencyjnych produktów na rynku więc teraz wchodzenie i wychodzenie z pojazdu wymaga znacznie mniej wysiłku i jest dodatkowo ułatwione przez dodanie stopnia, który został doskonale włączony do konstrukcji maszyny.

Jeden mały krok dla człowieka, jeden wielki skok dla bezpieczeństwa w miejscu pracy.







OBEJRZYJ FILM



PRZYJAZNA DLA UŻYTKOWNIKA

NAPEŁNIANIE ZBIORNIKA PALIWA BEZ WYSIŁKU

**ZBIORNIK JEST NIEZWYKLE
ŁATWO DOSTĘPNY, PONIEWAŻ
ZNAJDUJE SIĘ NA PODWOZIU NA
ODPOWIEDNIEJ WYSOKOŚCI.**

Obniżenia środka ciężkości i dolne położenie zbiornika paliwa o zwiększonej pojemności, oznacza dla operatora lub kierownika floty, że nie musi on już wykonywać żadnych operacji na wysokości. W przeciwieństwie do większości innych koparek, w których ciągle montuje się zbiornik paliwa w górnym nadwoziu, napełnianie maszyny MWR jest zarówno proste, jak i bezpieczne. Wychodzimy z założenia, że codzienna obsługa maszyny powinna być zawsze wolna od ryzyka.





MWR 7.9.11

OPTYMALNE DZIAŁANIE

Maszyny MWR są wyposażone w liczne parametry techniczne dla optymalnego zarządzania budową na wszystkich typach terenu.

- naturalne wyważenie
- zdolność do działania w każdym terenie
- zwrotność
- zwinność
- zwartość
- moc podnoszenia



Mecalac

Mecalac



CHARAKTERYSTYKA DZIAŁANIA

NATURALNE WYWAŻENIE

**NOWE MASZYNY MWR
KORZYSTAJĄ ZE STABILNOŚCI
360° WEDŁUG NORMY ISO:
OZNACZA TO, ŻE STABILNOŚĆ
URZĄDZENIA POZOSTAJE TAKA
SAMA, NIEZALEŻNIE OD KĄTA
OBROTU NADWOZIA.**

Podnoszenie, umieszczanie, przesuwanie, wyładowywanie ... wszystko bez ruchu. Nowe maszyny MWR przekształcają logistykę miejsca pracy dzięki swej niesamowitej stabilności, w każdej pozycji i w każdym terenie. Niezależnie od warunków, utrzymują równowagę zarówno podczas przemieszczania się pomiędzy budowlami, jak również podczas poszczególnych faz pracy. Daje im to zdolność podnoszenia ładunku w zakreśi 360°, co jest niezwykłym osiągnięciem.





CHARAKTERYSTYKA DZIAŁANIA

PRZEŚWIT NAD GRUNTEM

**OBNIŻONY ŚRODEK
CIĘŻKOŚCI NIĘ MA WPŁYWU
NA WYSOKOŚĆ PRZEŚWITU
OD PODŁOŻA, CO STANOWI
PARADOKS WŁAŚCIWY
WYŁACZNIE DLA MASZYN
MECALAC.**

W celu zagwarantowania maszynie mobilności, pomimo nierówności gruntu, maszyna utrzymuje wystarczającą wysokość, aby uniknąć tarcia i ryzyka uszkodzenia podwozia.





CHARAKTERYSTYKA DZIAŁANIA

ZWROTNOŚĆ I ZWARTOŚĆ

Nowe maszyny MWR mogą być wyposażone w 4 koła skrętne, co pozwala na zwrot praktycznie w miejscu i skuteczne pokonanie wszelkich przeszkód.

Cel: zapewnienie maksymalnej mobilności w wąskich przestrzeniach.

**2,5 RAZY
BARDZIEJ ZWARTA
NIŻ KLASYCZNA
KOPARKA**



ZWINNOŚĆ

Skuteczność ruchu

Przy ograniczonym polu manewru maszyna MWR to mocny sprzymierzeniec. Doskonale zintegrowane łamanie środkowej części wysięgnika oraz jego trzyczęściowy układ umożliwiają pracę poza obrysem maszyny.



MOBILNOŚĆ

Najlepsza manewrowość

Tryb „psiego chodu” pozwala MWR wyjść z każdej sytuacji.



ZWARTOŚĆ W PRACY

w służbie bezpieczeństwa

Dzięki wymiarom XS, obrotowi wieży o 360° i wyjątkowemu wysunięciu wysięgnika, maszyny MWR wymagają tylko jednego pasa jezdni w obszarze miejskim, aby wykonywać swoje zadania, zachowując w ten sposób bezpieczeństwo pieszych i kierowców.

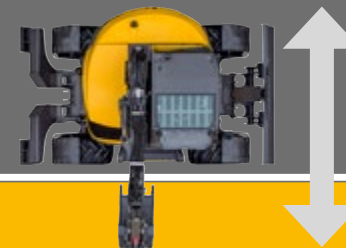

MAKSYMALNA KOMPAKTOWOŚĆ

dla minimalnej masy

Kompaktowość zapewnia 100% wydajności i 100% funkcjonalności, zmniejszając w ten sposób wpływ miejskich placów budowy na środowisko.





CHARAKTERYSTYKA DZIAŁANIA

MOC PODNOSENIA & AMPLITUDA



BEZKONKURENCYJNA ZWARTOŚĆ / WSKAŹNIK UDŹWIGU:

Unikalna architektura nowych koparek MWR sprawia, że te silne i precyzyjne maszyny mogą podnosić ciężar do 3 ton, do 3 metrów i zasięgu 360°!



360°



AMPLITUDA

Wyposażone w łyżkę ładowarkową lub widły paletowe maszyny MWR pozwalają na niezwykle zasięg amplitudy w zakresie dodatnim przy rozładunku lub ujemnym przy rozładunku.

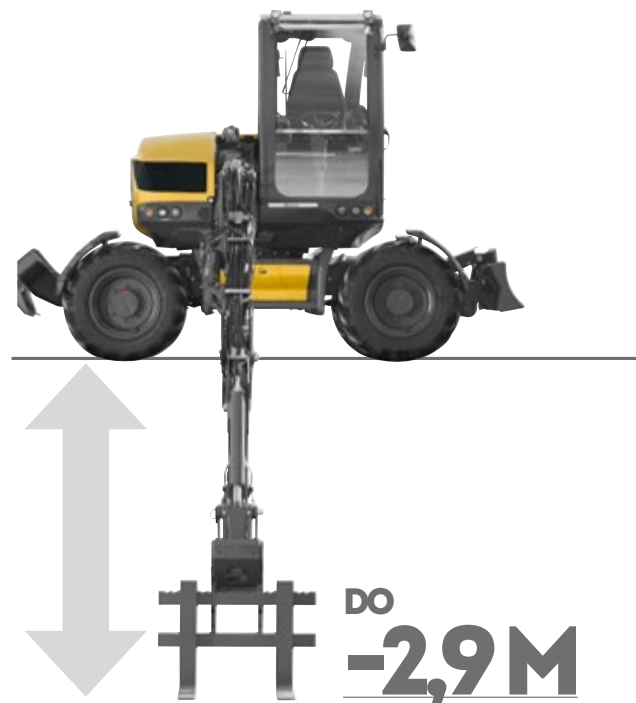

OBEJRZYJ FILM





CHARAKTERYSTYKA DZIAŁANIA

OD WIEŁOFUNK- CYJNOŚCI DO NIEZALEZNOŚCI

**WIEDZA EKSPERCKA RODZI
SIĘ Z DOŚWIADCZENIA. NASZA
WIEDZA SPECJALISTYCZNA
OPIERA SIĘ NA SILNYM
PRZEKONANIU, IŻ
KORZYŚCI NIE MOGĄ
ISTNIEĆ W ODERWANIU OD
PROSTOTY UŻTKOWANIA I
WIEŁOFUNKYJNOŚCI.**

Niezależnie od rodzaju pracy, oferujemy najlepszą widoczność, sterowność i swobodę na każdym terenie budowy.





**DUŻA
AMPLITUDA**



**OBCIĄŻENIE
STATYCZNE**



**UNIKALNA WYSOKOŚĆ
PODNOŻENIA PONAD
PRZESZKODAMI**



OBEJRZYJ FILM



USŁUGI

WYDAJNOŚĆ, RENTOWNOŚĆ, ŻYWOTNOŚĆ

ODKRYJ NASZE USŁUGI

ORYGINALNE ŚRODKI SMARNE MECALAC PREMIUM

Stosowanie olejów i smarów Mecalac premium zapewni Twojej maszynie:

- Wydłużoną żywotność maszyny
- Przedłużoną gwarancję i większe interwały wymiany oleju
- Wydajność w każdych warunkach pogodowych



MY MECALAC CONNECTED SERVICES

Aby zoptymalizować wykorzystanie swoich maszyn, MECALAC oferuje szeroki zakres usług telematycznych:

- Zdalne zarządzanie flotą
- Dostęp do wszystkich danych dotyczących użytkownika maszyny
- Ograniczony czas przestoju maszyny dzięki konserwacji zapobiegawczej

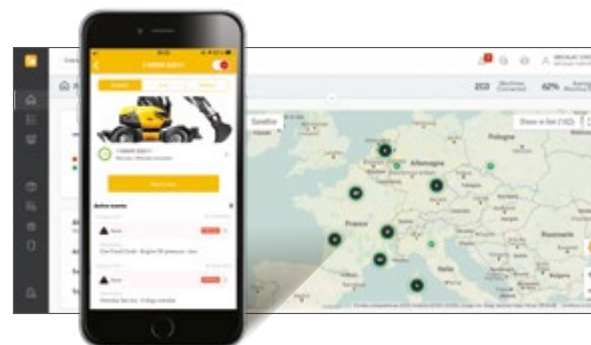

 **MY MECALAC**
CONNECTED SERVICES





ORYGINALNE CZĘŚCI MECALAC

Tylko oryginalne części MECALAC zapewniają optymalną żywotność i maksymalną wydajność:

- Certyfikowane oryginalne części
- Zestawy konserwacyjne
- Rozszerzona gwarancja



SZKOLENIA MECALAC

W pełni wykorzystaj potencjał swojej maszyny:

- Efektywne użytkowanie
- Indywidualne szkolenia
- Intensywna praktyka



FINANSOWANIE FABRYCZNE MECALAC

Pełna gama produktów finansowych i usług powiązanych, aby spełnić Twoje indywidualne wymagania:

- Zakup maszyny
- Wynajem maszyn
- Konkurencyjne stawki



ROZSZERZONA GWARANCJA

Nasze rozwiązania są dostosowane do Twoich potrzeb, aby zmaksymalizować żywotność Twojej maszyny:

- Indywidualne umowy
- Poczucie spokoju
- Kontrolowane wydatki



Lista oferowanych usług może się różnić w zależności od kraju. Aby uzyskać szczegółowe informacje, skonsultuj się z lokalnym dealerem Mecalac.



MWR 7.9.11

DOSTOSUJ SWOJĄ MASZYNĘ MWR

Nowe koparki MWR dostarczane standardowo, wyposażone są w wiele właściwości, spełniających wymagania różnego rodzaju klientów, takich jak: wykonawców kształtowania krajobrazu i robót ziemnych, pracowników robót publicznych, władz miejskich itd. Istnieje możliwość dopasowania maszyn serii MWR do potrzeb klienta, począwszy od wyboru koloru, opon, ogrzewania, klimatyzacji lub kamer, a skończywszy na częściach dodatkowych wyposażenia, łyżkach oraz narzędziach hydraulicznych.

WYBÓR KOLORÓW

Chcesz, aby maszyna 15MWR miała kolory Twojej marki ?
Dopasuj kolory Mecalac za pomocą własnych kodów RAL.

Przykłady kolorów



WYBÓR OPON

7MWR-9MWR

Zwykłe ALLIANCE 365/70 R18 EM (standard)
Duże ALLIANCE 500/45 R20
Bliźniacze 8.25-20 (z pierścieniem)

11MWR

Zwykłe ALLIANCE/MITAS 18-19.5 (w standardzie)
Duże ALLIANCE 600/40 R22.5
Bliźniacze 9.00-20 (z pierścieniem)

TECHNOLOGIE

MyMecalac Connected Services (System telematyczny)



Wyposażenie standardowe i dodatkowe może ulec zmianie.
Szczegółowe informacje można uzyskać u dealera Mecalac.



KABINA - KOMFORT I BEZPIECZEŃSTWO

Klimatyzacja (podwyższa wysokość kabiny) (standardowy)

Obracające się światło ostrzegawcze

Obracające się światło ostrzegawcze LED

Sygnalizator alarmowy jazdy

Sygnalizator alarmowy jazdy adaptacyjny typu wrzasku rysia

Brzęczyk przeciążeniowy (dodatkowy do wskaźnika ekranowego)

Dodatkowe przednie światło robocze (standardowy)

Tylne światło robocze, LED

Radio Bluetooth USB Stereo

Podgrzewane siedzenie pneumatyczne

Osłona przeciwsłoneczna kabiny

Tylna kamera (w dodatku do bocznej kamery)

Tryb przełączania ISO / SAE

Osłona przeciwdeszczowa

Osłona przeciwsłoneczna kabiny (standard)

Wtyczka 12V

Przygotowanie do instalacji systemu zarządzania flotą

RAMA

4 koła skrętne 30 km/h (7MWR)

2 koła skrętne 35 km/h (9MWR)

2 koła skrętne 30 km/h (11MWR)

4 koła skrętne 20 km/h (9MWR i 11MWR)

4 koła skrętne 35 km/h (9MWR)

4 koła skrętne 30 km/h (11MWR)

Odwroćenie kierunku kierowania (tylko 4 koła skrętne)

Osłony przeciwbłotne (tylko 4 koła skrętne)

Przedni lemiesz i podpory

Tylny lemiesz (standard)

Gumowe podkładki ochronne pod podporami

Chwytnak dla łyżki czerpakowej na dolnej ramie

Dodatkowa przeciwwaga

Przygotowanie do montażu zaczepu holowniczego na lemieszu

SILNIK

Filtr cząstek stałych do silników wysokoprężnych, DPF (standard w Europie)

Automatyczne czasowe zatrzymanie silnika

Elektryczna pompa oleju napędowego z automatycznym zatrzymaniem

Urządzenie zabezpieczające przed kradzieżą - elektroniczny immobilizer z 6 klawiszami

LINIE HYDRAULICZNE

Dodatkowa proporcjonalna, hydrauliczna linia zasilająca (wykorzystuje linię łamania bocznego na rzecz obrotu łyżki chwytakowej)

Dodatkowa linia pomocnicza (wykorzystuje siłownik kopiący do otwierania/zamykania łyżki chwytakowej)

Linia powrotna dla młota hydraulicznego

ZAWORY BEZPIECZEŃSTWA PRZECIĄŻENIOWE

Zawory bezpieczeństwa na wysięgniku, siłownik główny, siłownik pośredni

Zawory bezpieczeństwa na wysięgniku, siłownik główny, siłownik pośredni, siłownik koparkowy

SZYBKOZŁĄCZE

Szybkozłącze „Connect” z hakiem

Urządzenie do bezpośredniego wpięcia osprzętu ze sworzniami, hakiem, z przełącznikiem do sterowania w kabinie

SMAROWANIE

Standardowy układ smarowania: pojedynczy punkt smarny dla wieży i pierwszego segmentu wysięgnika (standard)

Scentralizowany układ manualnego smarowania dla wieży i wysięgnika (za wyjątkiem szybkozłącza)

Scentralizowany, automatyczny układ smarowania dla wieży i wysięgnika (za wyjątkiem szybkozłącza)

WYBÓR OLEJU

Olej hydrauliczny (VG 46) (standardowy)

Olej hydrauliczny Syn Panolin (HLP 46)

Hydrauliczny olej organiczny Panolina (HLP 46)

Olej hydrauliczny na zimno (ISO 32)

Olej hydrauliczny na gorącą pogodę (ISO 68)

Olej hydrauliczny na bardzo gorące warunki pogodowe (ISO 100)

7.9.11MWR

WYJĄTKOWE AKCESORIA MECALAC

ŁYŻKI DO KOPANIA

7MWR	SZEROKOŚĆ (mm)	liczba zębów	OBJĘTOŚĆ (l)	WAGA (kg)
	350	3	100	121
	450	3	130	131
ŁYŻKA DO KOPANIA z zębami lub bez zębów	600	4	185	150
	750	5	240	169
	900	5	300	185
9MWR	SZEROKOŚĆ (mm)	liczba zębów	OBJĘTOŚĆ (l)	WAGA (kg)
	350	3	115	130
	450	3	150	140
ŁYŻKA DO KOPANIA z zębami lub bez zębów	600	4	220	160
	750	5	285	180
	900	5	355	197
	11MWR	SZEROKOŚĆ (mm)	liczba zębów	OBJĘTOŚĆ (l)
	350	3	150	204
	450	3	190	222
ŁYŻKA DO KOPANIA z zębami lub bez zębów	600	3	275	255
	750	4	360	292
	900	4	450	328
	1200	5	630	393

WĄSKIE ŁYŻKI KOPARKOWE

7MWR - 9MWR - 11MWR	SZEROKOŚĆ (mm)	Liczba zębów	OBJĘTOŚĆ (l)	WAGA (kg)
WĄSKA ŁYŻKA	300	3	80	219

ŁYŻKA ŁADOWARKI (SKID I 4X1)

7MWR	SZEROKOŚĆ (mm)	liczba zębów	OBJĘTOŚĆ (l)	WAGA (kg)
ŁYŻKA SKID bez zębów	2200	-	540	378
9MWR	SZEROKOŚĆ (mm)	liczba zębów	OBJĘTOŚĆ (l)	WAGA (kg)
ŁYŻKA SKID bez zębów	2310	-	570	389
11MWR	SZEROKOŚĆ (mm)	liczba zębów	OBJĘTOŚĆ (l)	WAGA (kg)
ŁYŻKA SKID bez zębów	2500	-	820	475
ŁYŻKA SKID 4x1 z lub bez zębów	2200	7	540	611
4x1 ZESTAW PODŁĄCZENIA ŁYŻKI, 4 PRZEWODY	-	-	-	5
POŁĄCZONY ŚRUBAMI LEMIESZ DLA ŁYŻKI 4X1 bez żadnych zębów, 7 otworów - odległość między środkami otworów 360	2300	-	-	65
OCHRONA ZĘBÓW DO ŁYŻKI 4x1				11

ŁYŻKA KOPIĄKA Z CHWYTIKIEM

7MWR	SZEROKOŚĆ (mm)	OBJĘTOŚĆ (l)	WAGA (kg)
ŁYŻKA CHWYTIKOWA, 2 kosze hydrauliczne	750mm	240	284
ZESTAW ŁĄCZĄCY, WEŻE			5
9MWR	SZEROKOŚĆ (mm)	OBJĘTOŚĆ (l)	WAGA (kg)
ŁYŻKA CHWYTIKOWA, 2 kosze hydrauliczne	750mm	285	304
ZESTAW ŁĄCZĄCY, WEŻE			5
11MWR	SZEROKOŚĆ (mm)	OBJĘTOŚĆ (l)	WAGA (kg)
ŁYŻKA CHWYTIKOWA, 2 kosze hydrauliczne	900mm	450	492
ZESTAW ŁĄCZĄCY, WEŻE			5

MR40 & MR50 TILTROTATOR

7MWR	Specyfikacja	ODLEGŁOŚĆ MIĘDZY SWORZNIAMI (mm)	MOMENT OBROTOWY (Nm)	WAGA (kg) 1xCONNECT
MR40 TILTROTATOR bez chwytaka	PODWÓJNE ZŁĄCZE CONNECT 2 linie niskiego przepływu	574,9	3900	280
MR40 TILTROTATOR z chwytakiem	PODWÓJNE ZŁĄCZE CONNECT jedna linia niskiego przepływu	574,9	3900	330
9MWR - 11MWR	Specyfikacja	ODLEGŁOŚĆ MIĘDZY SWORZNIAMI (mm)	MOMENT OBROTOWY (Nm)	WAGA (kg) 1xCONNECT
MR50 TILTROTATOR bez chwytaka	PODWÓJNE ZŁĄCZE CONNECT 2 linie niskiego przepływu	639	6600	400
MR50 TILTROTATOR z chwytakiem	PODWÓJNE ZŁĄCZE CONNECT jedna linia niskiego przepływu	639	6600	468

TILTROTATOR: DEDYKOWANE ŁYŻKI SKARPOWE

7MWR	Specyfikacja	SZEROKOŚĆ (mm)	OBJĘTOŚĆ (l)	WAGA (kg)
ŁYŻKA SKARPOWA DLA TILTROTATOR MR40	Dedykowana do prac wykończeniowych	1200	280	198
PRZYKRĘCANY LEMIESZ DO ŁYŻKI SKARPOWEJ	odległość między środkami otworów 152,4 mm	1200	-	28
9MWR - 11MWR	Specyfikacja	SZEROKOŚĆ (mm)	OBJĘTOŚĆ (l)	WAGA (kg)
ŁYŻKA SKARPOWA DLA TILTROTATOR MR50	Dedykowana do prac wykończeniowych	1300	340	246
PRZYKRĘCANY LEMIESZ DO ŁYŻKI SKARPOWEJ	odległość między środkami otworów 152,4 mm	1300	-	29,2
ŁYŻKA SKARPOWA DLA TILTROTATOR MR50	Dedykowana do prac wykończeniowych	1500	450	286
PRZYKRĘCANY LEMIESZ DO ŁYŻKI SKARPOWEJ	odległość między środkami otworów 152,4 mm	1500	-	43



WYJĄTKOWE AKCESORIA MECALAC

MŁOT HYDRAULICZNY MB30, MB40 I MB50

7MWR	Specyfikacje	WYSOKOŚĆ (mm)	ILOŚĆ UDERZEŃ na minutę	POZIOM HAŁASU (dB)	WAGA (kg)
MŁOT HYDRAULICZNY MB30 / lekkie aplikacje	Z grotem typu dłuto i olówek w opcji	1221	630-1420	125	231
MŁOT HYDRAULICZNY MB40 / cięższe aplikacje	Z grotem płaskim, typu dłuto lub olówek w opcji	1374	700 - 1540	124	304
9MWR - 11MWR	Specyfikacje	WYSOKOŚĆ (mm)	ILOŚĆ UDERZEŃ na minutę	POZIOM HAŁASU (dB)	WAGA (kg)
MŁOT HYDRAULICZNY MB40 / lekkie aplikacje	Z grotem typu dłuto i olówek w opcji	1374	700 - 1540	124	304
MŁOT HYDRAULICZNY MB50 / cięższe aplikacje	Z grotem płaskim, typu dłuto lub olówek w opcji	1494	700 - 1440	123	365

ŁYŻKI SKARPOWE HYDRAULICZNE

7MWR	Specyfikacje	SZEROKOŚĆ (mm)	POJEMNOŚĆ (l)	WAGA (kg)
ŁYŻKI SKARPOWE HYDRAULICZNE	2x siłowniki, 2x 45°	1500	280	340
PRZYKRĘCANE PRZECIWOSTRZE	odległość między środkami otworów 152,4 mm	1500	-	43
9MWR	Specyfikacje	SZEROKOŚĆ (mm)	POJEMNOŚĆ (l)	WAGA (kg)
ŁYŻKI SKARPOWE HYDRAULICZNE	2x siłowniki, 2x 45°	1500	321	415
PRZYKRĘCANE PRZECIWOSTRZE	odległość między środkami otworów 152,4 mm	1500	-	43
11MWR	Specyfikacje	SZEROKOŚĆ (mm)	POJEMNOŚĆ (l)	WAGA (kg)
ŁYŻKI SKARPOWE HYDRAULICZNE	2x siłowniki	1700	367	485
PRZYKRĘCANE PRZECIWOSTRZE	odległość między środkami otworów 152,4 mm	1700	-	48

ŁYŻKA SKARPOWA ŁYŻKA SKARPOWA I LEMIESZ

7MWR - 9MWR	Specyfikacje	SZEROKOŚĆ (mm)	OBJĘTOŚĆ (l)	WAGA (kg)
ŁYŻKA SKARPOWA Z JEDNYM		1500	262	260
PODŁĄCZENIEM	odległość między środkami otworów 160 mm	1500	-	-
11MWR	Specyfikacje	SZEROKOŚĆ (mm)	OBJĘTOŚĆ (l)	WAGA (kg)
ŁYŻKA SKARPOWA Z ZŁĄCZA		1800	314	340
POŁĄCZONE Z LEMIESZEM	odległość między środkami otworów 152,4 mm	1800	-	47

KCIUK DOCISKOWY NA ŁYŻKĘ KOPARKOWĄ

7MWR	SZEROKOŚĆ (mm)	liczba zębów	DŁUGOŚĆ (mm)	WAGA (kg)
KCIUK DOCISKOWY z zębami Dostępny jedynie na wysięgniku typu koparkowego z offsetem	270	4	950	74

WIDŁY DO PALET

TYP	Specyfikacje	WAGA (kg)
WIDŁY DO PALET	do użycia z 4 zaworami bezpieczeństwa	330
ZESTAW DO POSADOWIENIA WIDŁ NA LEMIESZU		52

ADAPTER UMOŻLIWIĄJĄCY PODPIĘCIE OSPRZĘTU ŁADOWAREK BURTOWYCH

TYP	WAGA (kg)
Zaczepek montażowy ISO 24410 do podpięcia osprzętu ładowarek burtowych	127

PŁYTA HAKOWA I PŁYTA DO MŁOTA

TYP	Specyfikacje	WAGA (kg)
PŁYTA HAKOWA	do użycia z 3 zaworami bezpieczeństwa	43
PŁYTA DO MŁOTA bez otworów	-	80
PŁYTA DO MŁOTA z otworami	proszę skontaktować się z Państwem dealerem	80

PRZEŁADUNKOWY

7MWR - 9MWR	Specyfikacje	WAGA (kg)
PRZEŁADUNKOWY	długość 2000 mm, udźwig 500 kg do stosowania z 4 zaworami bezpieczeństwa	80,5
11MWR	Specyfikacje	WAGA (kg)
PRZEŁADUNKOWY	długość 4100 mm, udźwig 500 kg do stosowania z 4 zaworami bezpieczeństwa	113

WSPORNIK DLA ŁYŻKI CHWYTAKOWEJ

TYP	WAGA (kg)
ELEMENT WSPORCZY DLA ŁYŻKI CHWYTAKOWEJ - 7MWR, 9MWR, 11MWR	67

ZĄB DO ZRYWU

TYP	WAGA (kg)
ZĄB DO ZRYWU	170

Firma Mecalac zaleca stosowanie odpowiedniego osprzętu roboczego, który umożliwi optymalne wykorzystanie możliwości produktów. Używanie osprzętu roboczego, w tym również łyżek, który nie został zatwierdzony przez firmę Mecalac, może być przyczyną spadku wydajności, sprawności, stabilności, niezawodności i trwałości sprzętu. Osprzęt roboczy zatwierdzony przez firmę Mecalac spełnia wszystkie wymagane parametry w zakresie mas, wymiarów, natężenia przepływu, ciśnienia czynnika roboczego itp.

7.9.11MWR

DANE TECHNICZNE

WAGA	7MWR	9MWR	11MWR
W stanie gotowym do działania, bez łyżki, z operatorem 75 kg, zbiornik paliwa pełny bez opcjonalnego wyposażenia, opony standardowe			
- lemiesz	6925 kg	7900 kg	10000 kg
- podpory przednie + lemiesz	niedostępne	+300 kg	+450 kg
- duże opony	+60 kg	+60 kg	+160 kg
- bliźniacze opony	+350 kg	+350 kg	+380 kg

SILNIK 7MWR / 9MWR / 11MWR

Silnik z turbodoładowaniem, chłodnicą międzystopniową / intercooler /, chłodzony cieczą, elektroniczne sterowanie i układ wtryskowy "Common Rail".
Technologie emisji: Zawór EGR (recyrkulacja spalin), DOC (katalizator) y DPf (filtr cząstek stałych)

Spełniający normy emisji spalin:
EU Stage V / U.S. EPA Tier 4 Final*

	7MWR	9MWR	11MWR
Diesel 4 cylindry w układzie rzędowym	DEUTZ TD 2.9 L4	DEUTZ TCD 2.9 L4	DEUTZ TCD 3.6 L4
Moc (DIN 70020)	55,4 kW (75 KM)	55,4 kW (75 KM)	55,4 kW (75 KM)
Prędkość silnika	2300 obr/min	2300 obr/min	2200 obr/min
Maksymalny moment obrotowy	260 Nm przy 1600 obr/min	300 Nm przy 1600 obr/min	405 Nm przy 1300 obr/min
Pojemność skokowa	2900 cm ³	2900 cm ³	3600 cm ³
Chłodzenie	woda	woda	woda
Filtr powietrza, cykloniczny, suchy, wkład	•	•	•
Zużycie paliwa (w zależności od warunków pracy)	8 do 9 l/h	8 do 9 l/h	7 do 11 l/h
Pojemność baku	108 l	140 l	165 l

UKŁAD ELEKTRYCZNY

Napięcie		12 V	
Akumulator		100 Ah / 720A	
Alternator		14 V (120 A)	
Rozrusznik		12 V 2.6 kW	

PODWOZIE 7MWR 9MWR 11MWR

Sztynwe	•	•	•
Promień skrętu zewnętrznego			
- 4 koła skrętne (opcjonalne)	3.52 m	3.56 m	3.86 m
- 2 koła skrętne	6.08 m	6.10 m	6.41 m
Podpory kontrolowane niezależnie lub w parach	niedostępne	•	•

PRZEKŁADNIA 7MWR 9MWR 11MWR

Zamknięty układ hydrostatyczny z automatyczną regulacją SENSO DRIVE	•	•	•
Elektronicznie sterowany układ odwrócenia kierunku jazdy znajdujący się pod dźwignią sterowym / joystickiem /	•	•	•
Pompa hydrauliczna o zmiennym wydatku i silnik zapewniają ciągłą pracę przekładni w całym zakresie prędkości maszyny	•	•	•
Prędkość zmieniająca się w sposób ciągły	t.j. 0-30 km/h	0-20 km/h (0-35 km/h w opcji)	0-20 km/h (0-30 km/h w opcji)
Maksymalna siła pociągowa	3760 daN	4820 daN	4820 daN
Zdolność pokonywania wzniesień	60%	65%	68%
Skrzynia biegów z automatyczną zmianą biegów	nie dostępna	opcja	opcja

* Environmental Protection Agency (EPA) - Zgodne z normami krajowymi

7.9.11MWR

DANE TECHNICZNE

OSIE I KOŁA				
Napęd na 4 koła	•			
Sztwna oś napędowa z tyłu	skrętne jako opcja			
Blokada mechanizmu różnicowego 45% na przednim moście	•			
Oscylująca oś napędowa z przodu do +/- 7 °; blok oscylacyjny angażuje 2 cylindry hydrauliczne	skrętne			
HAMULCE				
Układ centralnego hamowania o podwójnym obiegu	•			
Zanurzone w oleju hamulce wielotarczowe na każdej osi	•			
UKŁAD HYDRAULICZNY				
	7MWR	9MWR	11MWR	
Zbiornik oleju hydraulicznego	56 l	61 l	77 l	
Pojemność układu hydraulicznego	115 l	115 l	115 l	
UKŁAD ROBOCZY I OBROTU				
Pompa o zmiennym wydatku	45 cm ³	63 cm ³	75 cm ³	
AKTYWNA REGULACJA regulacja mocy	•			
Blok zaworów głównego systemu regulacji z rozdziałem natężenia przepływu niezależnym od obciążenia /LUDV/ typu „Load Sensing-Flow Sharing”, proporcjonalność funkcji utrzymywana niezależnie od poziomu ciśnienia w poszczególnych elementach	•			
- Maksymalne natężenie przepływu	100 l/min	145 l/min	165 l/min	
- Minimalne ciśnienie robocze	280 bar	280 bar	300 bar	
UKŁAD JAZDY				
	7MWR	9MWR	11MWR	
Pompa	125 l/min	125 l/min	125 l/min	
Maksymalne ciśnienie	440 bar	440 bar	440 bar	
WIEŻA				
	7MWR	9MWR	11MWR	
Pełny obrót 360°	•	•	•	
Obrót realizowany przez silnik hydrauliczny z automatycznym hamulcem tarczowym wyposażony w przeciwdrożeńowy zawór przelewowy	•	•	•	
Napędzane przez koło wieńcowe	•	•	•	
Prędkość obrotowa	10 obr/min	10 obr/min	10 obr/min	
Moment obrotowy	1330 daNm	1690 daNm	2500 daNm	
KABINA				
	7MWR	9MWR	11MWR	
Wyjątkowo komfortowa panoramiczna kabina	ROPS (Roll-Over Protective Structures) - konstrukcja chroniąca operatora w przypadku przewrócenia się maszyny oraz FOPS (Falling Object Protective Structures) - konstrukcja chroniąca operatora przed spadającymi przedmiotami			
Kabina typu Monocoque /samonośna/ zamocowana na 4 słupkach sprężynowych	•	•	•	
Przednia szyba częściowo lub całkowicie wyjmowana	pod dachem kabiny			
Siedzenie można ustawić i dostosować do wysokości i wagi operatora	•	•	•	
System ogrzewania wodnego zgodny z normą ISO 10263	•	•	•	
Niezależne ustawienia konsoli obsługi dźwigni sterujących	•	•	•	
Elementy sterujące wspomagane ergonomicznymi, proporcjonalnymi dźwigniami regulacyjnymi	•	•	•	
Wyświetlacz poziomu paliwa i temperatury czynnika chłodzącego	•	•	•	
Panel sterowania z kolorowym ekranem	•	•	•	
Proporcjonalne sterowanie hydrauliczne na prawym joysticku	•	•	•	
Przednie światła robocze	•	•	•	

WYSIĘGNIK	7MWR	9MWR	11MWR
Wysięgnik typu Mecalac składający się z 4 części: wysięgnika, część środkowa, offset, ramię koparkowe	•	•	•
33° łamania w prawo i w lewo za pomocą cylindra hydraulicznego. System umożliwiający zachowanie całej siły penetracji bez względu na katowe położenie offsetu	•	•	•
Wychył w lewo	1382 mm	1551 mm	1775 mm
Wychył w prawo	1820 mm	1899 mm	2034 mm
Siłownik wysięgnika z amortyzatorem końca wysunięcia	•	•	•
Długość wysięgnika	1650 mm	1800 mm	2025 mm
Szybkobłątacz CONNECT			
- Podnoszenie z automatyczną blokadą mechaniczną	•	•	•
- Wykrywanie nieprawidłowego zablokowania	•	•	•
- Odblokowywanie sterowane hydraulicznie	•	•	•

TRYBY OPERACYJNE

TRYB PRACY

Umożliwia pracę maszyny jak koparka:

- Sterowanie obrotem wieży i ramieniem koparkowym za pomocą lewej dźwigni sterującej
- Sterowanie łyżki i pośredniego wysięgnika lub wysięgnika za pomocą prawej dźwigni sterującej
- Sterowanie jazdą za pomocą pedałów nożnych

TRYB JAZDY

- Deaktywacja ręcznego sterowania prędkości silnika. Prędkość silnika zmienia się w zależności od tego, jak daleko jest wciśnięty pedał jazdy
- Włączanie reflektorów drogowych
- Włączanie obracającego się światła ostrzegawczego
- Zablokowanie funkcji hydraulicznych maszyny (podłączone elementy wyposażenia, obrót, wysięgniki)
- Deaktywacja blokady oscylacyjnej (tylko, jeśli selektor blokady oscylacji znajduje się w pozycji AUTO) i nie jest aktywowany poprzez prawy joystick /drążek sterowy/
- Deaktywacja alarmu jazdy
- Deaktywacja alarmu przeciążeniowego
- Wyświetlacz prędkości w km / h
- Deaktywacja funkcji bezczynności poprzez klawiaturę i joystick /drążek sterowy/
- Regulator prędkości
- Wyświetlacz ekranowy w trybie drogowym

TRYB PARKOWANIA

- Uaktywnić hamulec postojowy
- Przełączyć przekładnię na Neutralne
- Deaktywacja pedału przyspieszenia
- Uaktywnić automatyczną funkcję bezruchu
- Zablokować sterowniki hydrauliczne i elektryczne
- Wyświetlacz ekranowy w trybie ekonomicznym
- Zablokować oś oscylacyjną
- Włączyć reflektory drogowo

7.9.11MWR

DANE TECHNICZNE

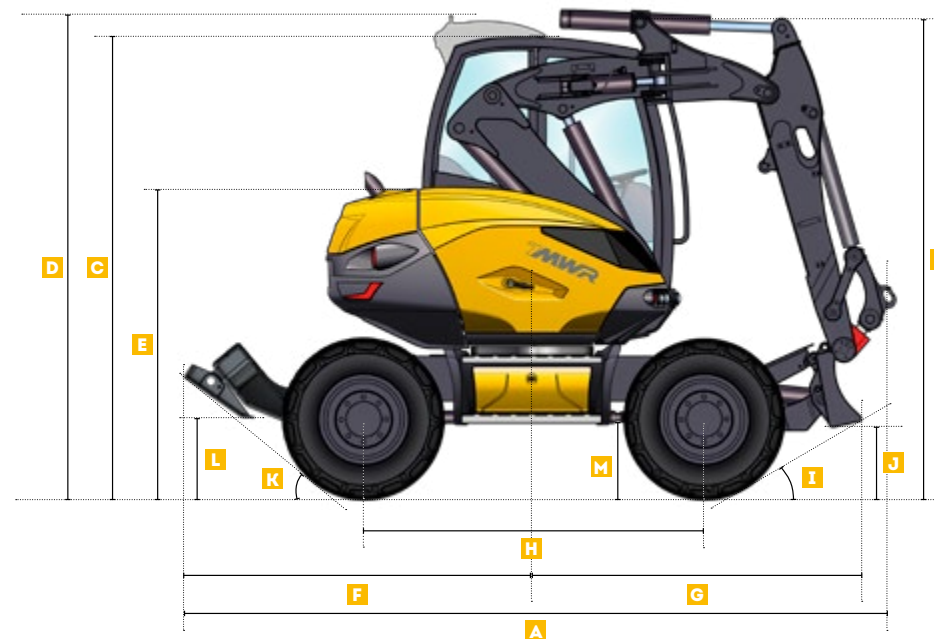

WYMIARY MASZyny	7MWR		9MWR	11MWR
	WYSIĘGNIK TYPU MECALAC*	WYSIĘGNIK KOPARKOWY Z OFFSETEM		
A Całkowita długość z wysięgnikiem (bez podpór dla 7 MWR)		3730 mm	4418 mm (4836 mm
B Wysokość całkowita	2816 mm	2961 mm	2945 mm	3270 mm
C Wysokość kabiny (bez wysięgnika)		2816 mm	2829 mm	2855 mm
D Wysokość kabiny (bez wysięgnika, z opcją AC)		2944 mm	2970 mm	3072 mm
E Wysokość pokrywy		1865 mm	1886 mm	2030 mm
F Występ dolnej ramy po stronie podpór (bez podpór dla 7 MWR)		1550 mm	2159 mm	2275 mm
G Występ dolnej ramy po stronie lemieszka		2030 mm	2076 mm	2230 mm
H Rozstaw osi		2100 mm	2200 mm	2300 mm
I Kąt pracy lemieszka		32°	28°	32°
J Wysokość z podniesionym lemieszem		374 mm	391 mm	498 mm
K Zakres poruszania się podpór	-	-	39°	36°
L Wysokość z podniesionymi podporami	-	-	430 mm	413 mm
M Prześwit nad gruntem przy osi		430 mm	430 mm	460 mm

* z offsetem

7.9.11MWR

DANE TECHNICZNE

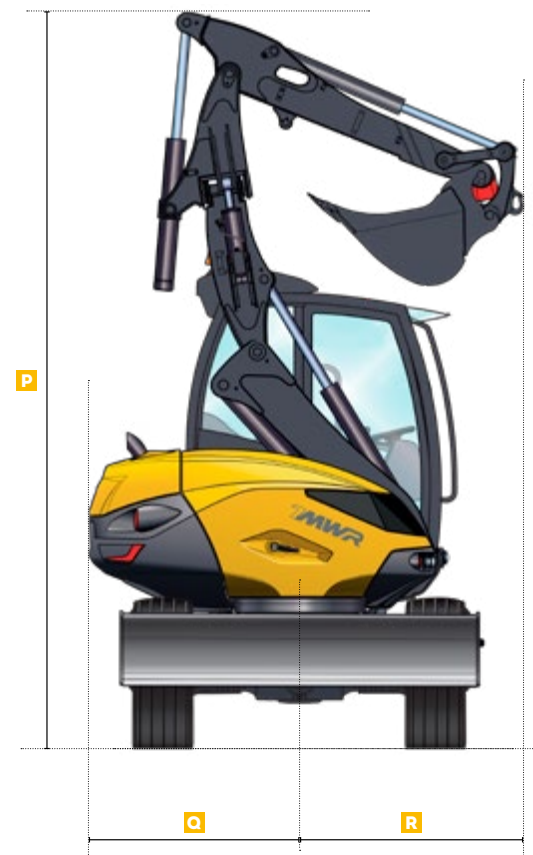
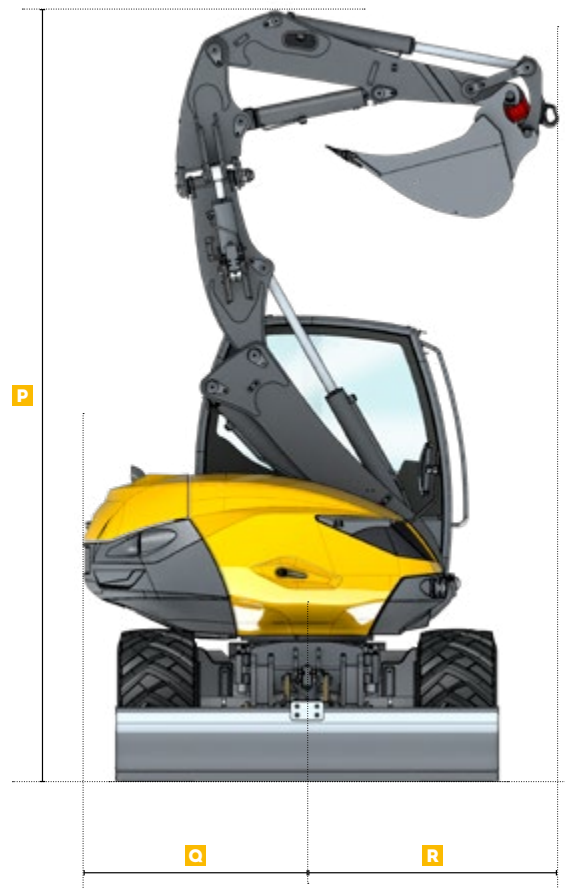
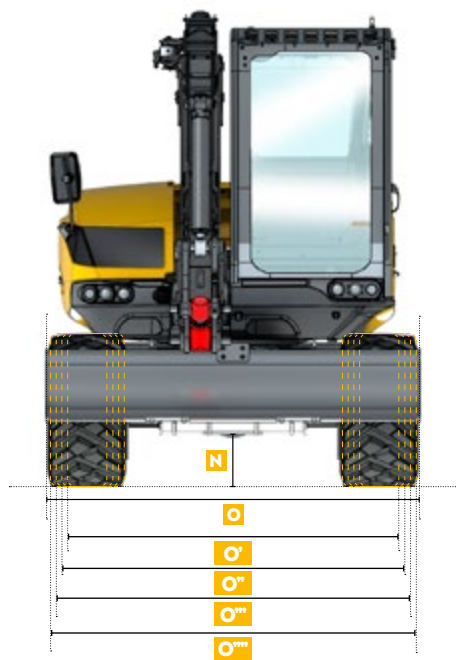

WYMIARY MASZyny	7MWR			
	WYSIĘGNIK TYPU MECALAC*	WYSIĘGNIK KOPARKOWY Z OFFSETEM	9MWR	11MWR
N Prześwit pomiędzy podłożem a skrzynią biegów	310 mm		310 mm	350 mm
O Szerokość lemisza	2180 mm		2310 mm	2500 mm
O' Szerokość z oponami 365/70 R18	2025 mm		2155 mm	-
O'' Szerokość z oponami 18-19.5	-		-	2377 mm
O''' Szerokość z oponami 500/45 R20	2120 mm		2250 mm	-
O'''' Szerokość z oponami 600/40 R22.5	-		-	2500 mm
O''''' Szerokość z oponami bliźniaczymi 8.25-20	1988 mm		2314 mm	-
O'''''' Szerokość z oponami bliźniaczymi 9.00-20	-		-	2294 mm

* z offsetem

WYMIARY MASZyny	7MWR			
	WYSIĘGNIK TYPU MECALAC*	WYSIĘGNIK KOPARKOWY Z OFFSETEM	9MWR	11MWR
P Wysokość w pozycji złożonej	4410 mm	4496 mm	4630 mm	5090 mm
Q Promień obrotu przeciwwagi	1296 mm	1296 mm	1350 mm	1445 mm
R Promień przedni	1492 mm	1363 mm	1516 mm	1851 mm

* z offsetem



7MWR WYSIĘGNIK TYPU MECALAC*

* z offsetem

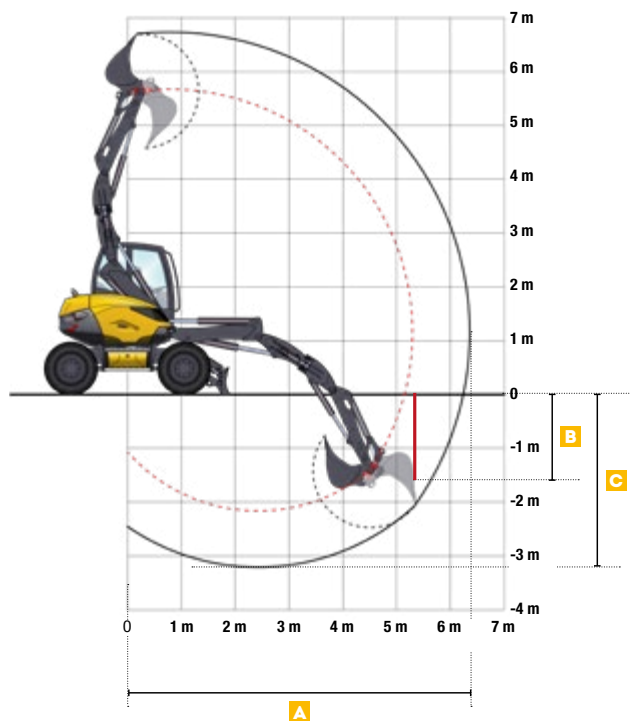

PARAMETRY ROBOCZE	7MWR WYSIĘGNIK TYPU MECALAC*
A Maksymalny zasięg	6220 mm
B Maksymalna głębokość kopania pionowego ze standardową łyżką	1657 mm
C Maksymalna głębokość kopania	3030 mm

WYDAJNOŚĆ KOPANIA	7MWR WYSIĘGNIK TYPU MECALAC*
Siła wrywania (maksymalna)	4050 daN
Siła penetracji/siła odspajania (maksymalna)	2400 daN

* z offsetem

7MWR WYSIĘGNIK KOPARKOWY Z OFFSETEM

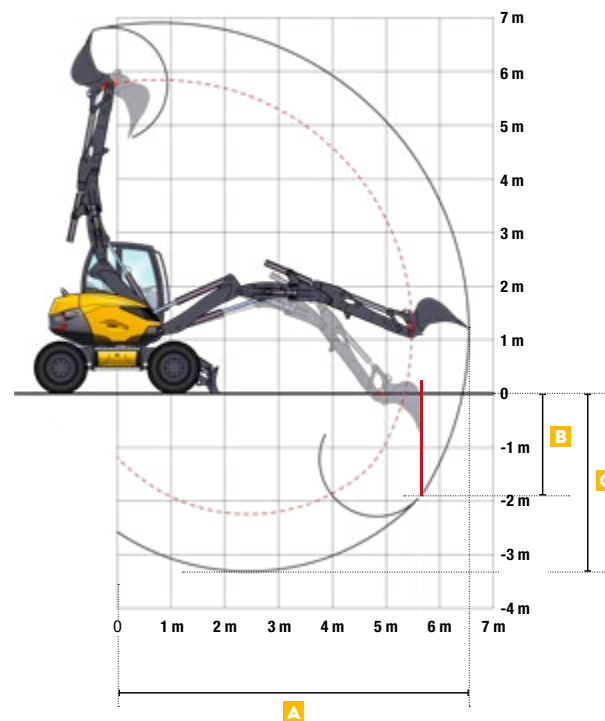

PARAMETRY ROBOCZE	7MWR WYSIĘGNIK KOPARKOWY Z OFFSETEM
A Maksymalny zasięg	6536 mm
B Maksymalna głębokość kopania pionowego ze standardową łyżką	1914 mm
C Maksymalna głębokość kopania	3318 mm

WYDAJNOŚĆ KOPANIA	7MWR WYSIĘGNIK KOPARKOWY Z OFFSETEM
Siła wrywania (maksymalna)	4050 daN
Siła penetracji/siła odspajania (maksymalna)	3100 daN



7·9·11MWR
KOPANIE

9MWR WYSIĘGNIK TYPU MECALAC*

* z offsetem

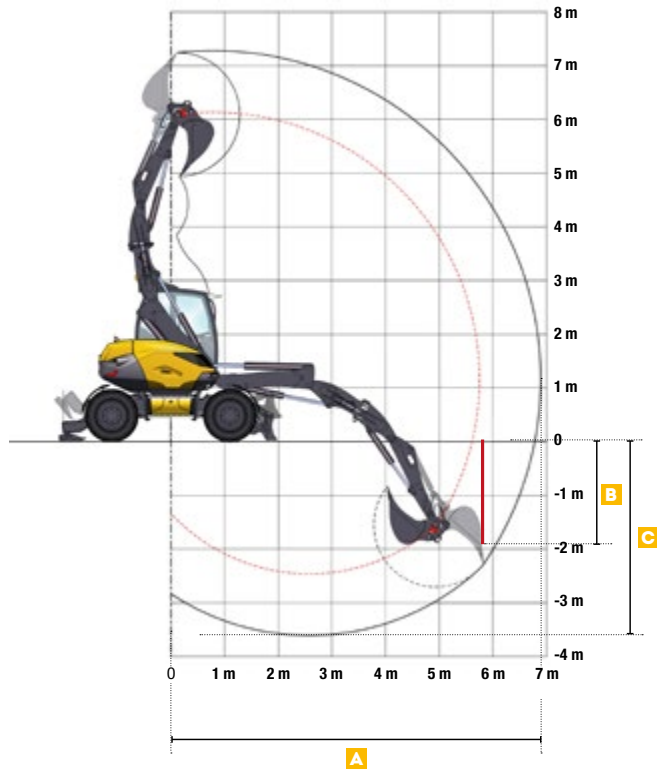

PARAMETRY ROBOCZE	9MWR WYSIĘGNIK TYPU MECALAC*
A Maksymalny zasięg	6700 mm
B Maksymalna głębokość kopania pionowego ze standardową łyżką	1928 mm
C Maksymalna głębokość kopania	3500 mm

WYDAJNOŚĆ KOPANIA	9MWR WYSIĘGNIK TYPU MECALAC*
Siła wrywania (maksymalna)	5100 daN
Siła penetracji/siła odpajania (maksymalna)	2700 daN

* z offsetem

11MWR WYSIĘGNIK TYPU MECALAC*

* z offsetem

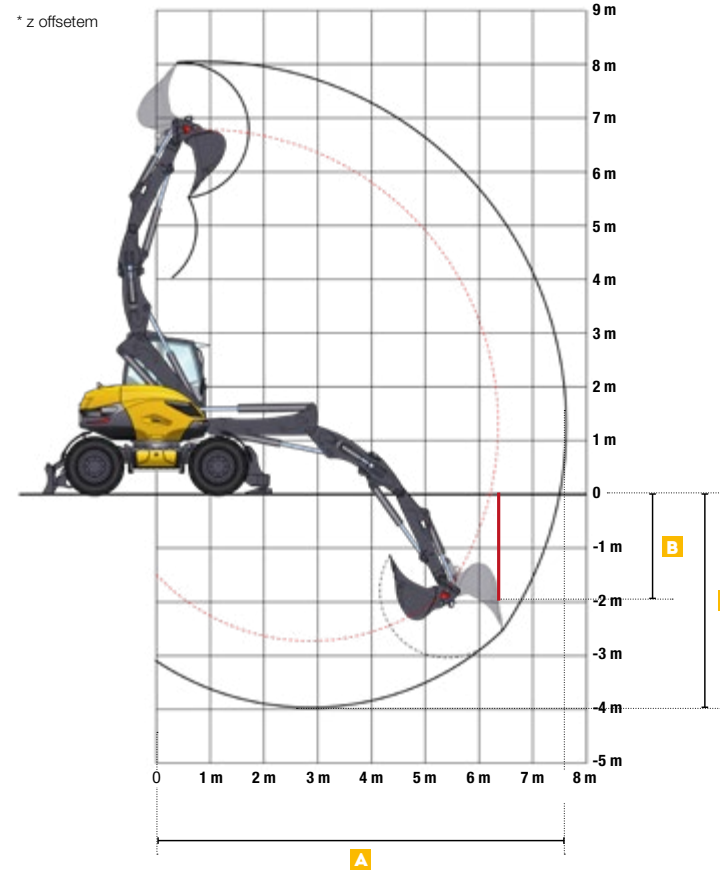

PARAMETRY ROBOCZE	11MWR WYSIĘGNIK TYPU MECALAC*
A Maksymalny zasięg	7500 mm
B Maksymalna głębokość kopania pionowego ze standardową łyżką	1949 mm
C Maksymalna głębokość kopania	3800 mm

WYDAJNOŚĆ KOPANIA	11MWR WYSIĘGNIK TYPU MECALAC*
Siła wrywania (maksymalna)	6500 daN
Siła penetracji/siła odpajania (maksymalna)	3300 daN

* z offsetem



7MWR - OBSŁUGA WYSIĘGNIK TYPU MECALAC*

* z offsetem



SIŁA UDŹWIGU Z WIDŁAMI PALETOWYMI

Wszystkie wartości obciążeń zostały podane w kilogramach z szybkozłączem CONNECT.

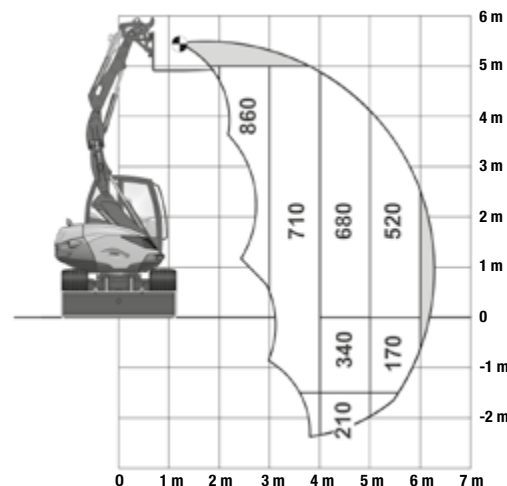
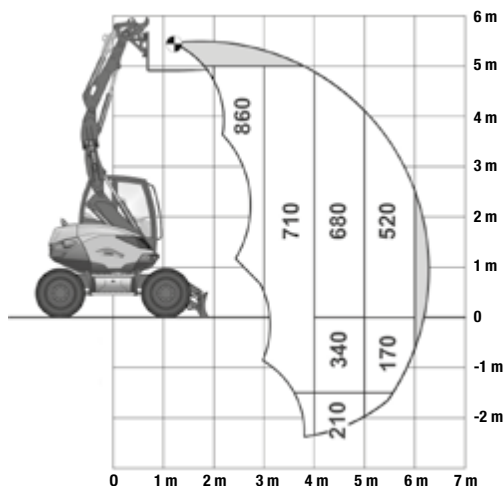

WARUNKI PRACY

- na kołach z posadowionym lemieszem
- na równym i twardym gruncie
- wysięgnik bez bocznego łamania
- zablokowana oscylacja tylnego mostu
- wyposażenie w widły załadunkowe
- maszyna doposażona w 4 zamki bezpieczeństwa

ZGODNIE Z ISO 10567

- 75% ciężaru wywracającego lub 87% wydajności hydrauliki
- maksymalne wartości określone przy optymalnym położeniu siłowników i wysięgnika

SIŁA UDŹWIGU Z PŁYTĄ HAKOWĄ – LEMIESZ WSPARTY NA GRUNCIE

Wszystkie wartości obciążeń zostały podane w kilogramach z szybkozłączem CONNECT.

	2M		3M		4M		5M	
5M	3000	3000	2560	2560	-	-	-	-
3M	3000	3000	3000	3000	2130	2130	1610	1520
1.5M	3000	3000	3000	3000	2270	2200	1720	1480
0M	3000	3000	3000	3000	3000	2060	1710	1300
-1M	3000	3000	3000	3000	2260	1980	1120	1120
-2M	3000	3000	2020	2020	1190	1190	-	-

Praca w pozycji wzdłużnej po stronie lemieszka

Praca w pozycji poprzecznej względem lemieszka lub przy obrocie 360°

SIŁA UDŹWIGU Z PŁYTĄ HAKOWĄ – LEMIESZ PODNIESIONY

Wszystkie wartości obciążeń zostały podane w kilogramach z szybkozłączem CONNECT.

	2M		3M		4M		5M	
5M	3000	3000	2560	2560	-	-	-	-
3M	3000	3000	3000	3000	2130	1700	1550	1150
1.5M	3000	3000	3000	3000	2250	1460*	1530	980*
0M	3000	3000	3000	2560	2160	1450	1460	940*
-1M	3000	3000	3000	2300	2050	1480	1120	1050
-2M	3000	3000	2020*	2020	1190	1190	-	-

Praca w pozycji wzdłużnej po stronie lemieszka

Praca w pozycji poprzecznej względem lemieszka lub przy obrocie 360°

WARUNKI PRACY

- na kołach z posadowionym lub podniesionym lemieszem
- na równym i twardym gruncie
- bez osprzętu (łyżka, szuffa ...) z płytą hakową i hakiem o udźwigu 3t
- wysięgnik bez bocznego łamania
- zablokowana oscylacja tylnego mostu
- 75% ciężaru wywracającego lub 87% wydajności hydrauliki
- maksymalne wartości określone przy optymalnej pozycji siłowników i wysięgnika

Parametry udźwigu oznaczone gwiazdką (*) są ograniczone przez ciężar wywracający, który maszyna może podnieść. Pozostałe wartości są ograniczone przez wydajność hydrauliki lub haka. Ciężar zwiesi, łyżki i innych narzędzi do przeładunku musi zostać odjęty od nominalnego ciężaru w celu określenia masy ładunku, który może być podniesiony.

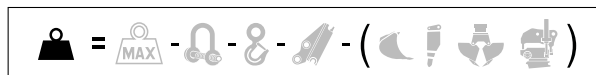

Podczas pomiaru rzeczywistego udźwigu w kg, należy uwzględnić wszystkie elementy dodane do końca miarki, a w szczególności ich położenie i ciężar.



7MWR - OBSŁUGA WYSIĘGNIK KOPARKOWY Z OFFSETEM

SIŁA UDŹWIGU Z WIDŁAMI PALETOWYMI

Wszystkie wartości obciążeń zostały podane w kilogramach z szybkozłączem CONNECT.

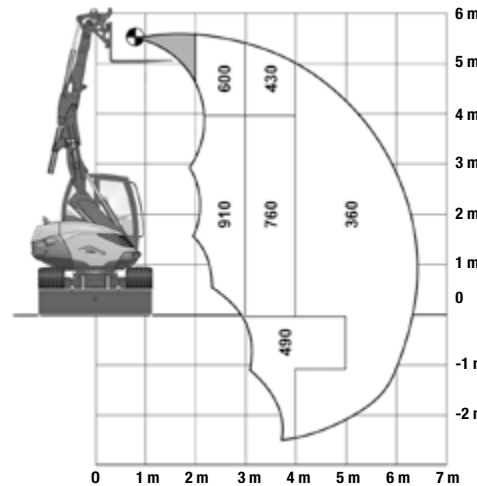
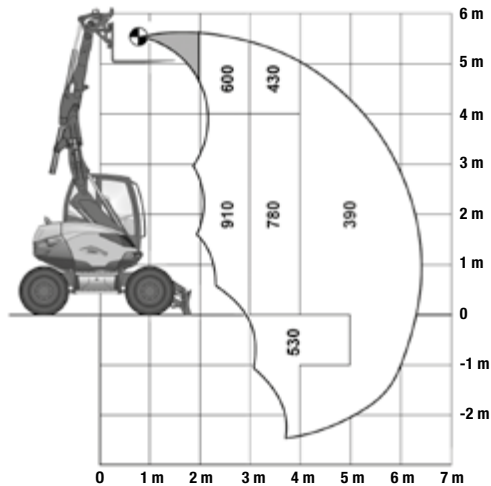

WARUNKI PRACY

- na kołach z posadowionym lemieszem
- na równym i twardym gruncie
- wysięgnik bez bocznego łamania
- zablokowana oscylacja tylnego mostu
- wyposażenie w widły załadunkowe
- maszyna doposażona w 4 zamki bezpieczeństwa

ZGODNIE Z ISO 10567

- 75% ciężaru wywracającego lub 87% wydajności hydrauliki
- **maksymalne wartości określone przy optymalnym położeniu siłowników i wysięgnika**

SIŁA UDŹWIGU Z PŁYTĄ HAKOWĄ – LEMIESZ WSPARTY NA GRUNCIE

Wszystkie wartości obciążeń zostały podane w kilogramach z szybkozłączem CONNECT.

	2M		3M		4M		5M	
5M	2340	2340	1640	1640	-	-	-	-
3M	2090	2090	2010	2000	1710	1310*	1110	820*
1,5M	3000	3000*	2810	2090*	1860	1290*	1300	800*
0M	3000	3000*	2800	1980*	1830	1150*	1050	740*
-1M	3000	3000*	2620	1780*	1440	1060*	610	610
-2M	3000	3000	1510	1510	670	670	-	-

Praca w pozycji wzdłużnej po stronie lemieszu

Praca w pozycji poprzecznej względem lemieszu lub przy obrocie 360°

SIŁA UDŹWIGU Z PŁYTĄ HAKOWĄ – LEMIESZ PODNIESIONY

Wszystkie wartości obciążeń zostały podane w kilogramach z szybkozłączem CONNECT.

	2M		3M		4M		5M	
5M	2340	2340	1640	1640	-	-	-	-
3M	2090	2090	2010	2010	1450	1230*	900	750*
1,5M	3000	3000*	2300*	1970*	1410*	1200*	890*	740*
0M	3000	3000*	2230*	1850*	1280*	1070*	820*	680*
-1M	3000	3000*	2010*	1640*	1190*	980*	610	610
-2M	3000	3000	1510	1510	670	670	-	-

Praca w pozycji wzdłużnej po stronie lemieszu

Praca w pozycji poprzecznej względem lemieszu lub przy obrocie 360°

WARUNKI PRACY

- na kołach z posadowionym lub podniesionym lemieszem
- na równym i twardym gruncie
- bez osprzętu (łyżka, szufla ...) z płytą hakową i hakiem o udźwigu 3t
- wysięgnik bez bocznego łamania
- zablokowana oscylacja tylnego mostu
- 75% ciężaru wywracającego lub 87% wydajności hydrauliki
- **maksymalne wartości określone przy optymalnej pozycji siłowników i wysięgnika**

Parametry udźwigu oznaczone gwiazdką (*) są ograniczone przez ciężar wywracający, który maszyna może podnieść. Pozostałe wartości są ograniczone przez wydajność hydrauliki lub haka. Ciężar zwiesz, łyżki i innych narzędzi do przeładunku musi zostać odjęty od nominalnego ciężaru w celu określenia masy ładunku, który może być podniesiony.

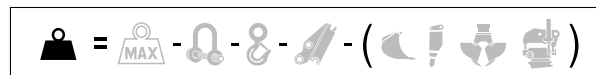

Podczas pomiaru rzeczywistego udźwigu w kg, należy uwzględnić wszystkie elementy dodane do końca miarki, a w szczególności ich położenie i ciężar.



9MWR - OBSŁUGA WYSIĘGNIK TYPU MECALAC*

* z offsetem



SIŁA UDŹWIGU Z WIDŁAMI PALETOWYMI

Wszystkie wartości obciążeń zostały podane w kilogramach z szybkozłączem CONNECT.

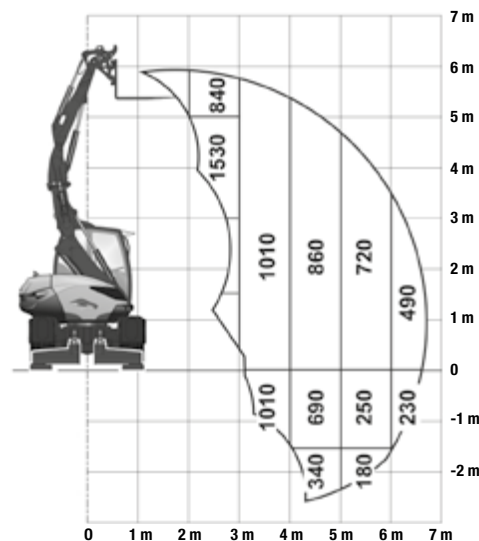
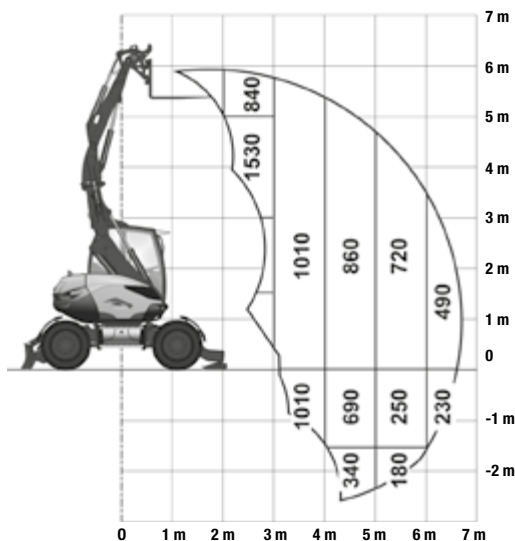

WARUNKI PRACY

- na kołach z posadowionym lemieszem
- na równym i twardym gruncie
- wysięgnik bez bocznego łamania
- zablokowana oscylacja tylnego mostu
- wyposażenie w widły załadunkowe
- maszyna doposażona w 4 zamki bezpieczeństwa

ZGODNIE Z ISO 10567

- 75% ciężaru wywracającego lub 87% wydajności hydrauliki
- **maksymalne wartości określone przy optymalnym położeniu siłowników i wysięgnika**

* z offsetem

SIŁA UDŹWIGU Z PŁYTĄ HAKOWĄ – LEMIESZ WSPARTY NA GRUNCIE

Wszystkie wartości obciążeń zostały podane w kilogramach z szybkozłączem CONNECT.

	2M		3M		4M		5M	
5M	3000	3000	3000	3000	2470	2470	-	-
3M	3000	3000	3000	3000	2560	2560	2030	1810
1.5M	3000	3000	3000	3000	3000	3000	2460	1710
0M	3000	3000	3000	3000	3000	2340	2270	1680
-1M	3000	3000	3000	3000	3000	2280	1780	1600
-2M	3000	3000	3000	3000	1910	1910	900	900

Praca w pozycji wzdłużnej po stronie lemiesz

Praca w pozycji poprzecznej względem lemiesz lub przy obrocie 360°

SIŁA UDŹWIGU Z PŁYTĄ HAKOWĄ – LEMIESZ PODNIESIONY

Wszystkie wartości obciążeń zostały podane w kilogramach z szybkozłączem CONNECT.

	2M		3M		4M		5M	
5M	3000	3000	3000	3000	2470	1940	-	-
3M	3000	3000	3000	3000	2560	2120	1900	1250*
1.5M	3000	3000	3000	3000	3000	1830*	1800	1210*
0M	3000	3000	3000	3000	3000	1690*	1730	1130*
-1M	3000	3000	3000	3000	2370	1700	1710	1250
-2M	3000	3000	3000	3000	1910	1700	1400	900

Praca w pozycji wzdłużnej po stronie lemiesz

Praca w pozycji poprzecznej względem lemiesz lub przy obrocie 360°

WARUNKI PRACY

- na kołach z posadowionym lub podniesionym lemieszem
- na równym i twardym gruncie
- bez osprzętu (łyżka, szufa ...) z płytą hakową i hakiem o udźwigu 3t
- wysięgnik bez bocznego łamania
- zablokowana oscylacja tylnego mostu
- 75% ciężaru wywracającego lub 87% wydajności hydrauliki
- **maksymalne wartości określone przy optymalnej pozycji siłowników i wysięgnika**

Parametry udźwigu oznaczone gwiazdką (*) są ograniczone przez ciężar wywracający, który maszyna może podnieść. Pozostałe wartości są ograniczone przez wydajność hydrauliki lub haka. Ciężar zwiesi, łyżki i innych narzędzi do przeładunku musi zostać odjęty od nominalnego ciężaru w celu określenia masy ładunku, który może być podniesiony.

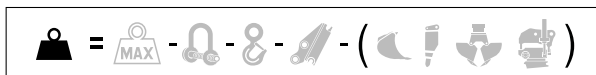

Podczas pomiaru rzeczywistego udźwigu w kg, należy uwzględnić wszystkie elementy dodane do końca miarki, a w szczególności ich położenie i ciężar.



11MWR - OBSŁUGA WYSIĘGNIK TYPU MECALAC*

* z offsetem

SIŁA UDŹWIGU Z WIDŁAMI PALETOWYMI

Wszystkie wartości obciążeń zostały podane w kilogramach z szybkozłączem CONNECT.

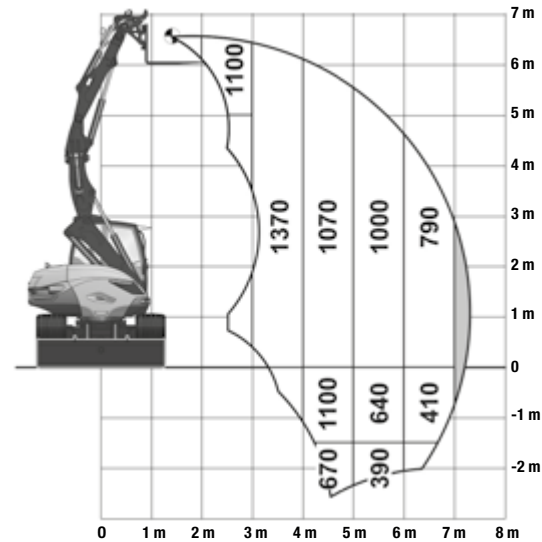
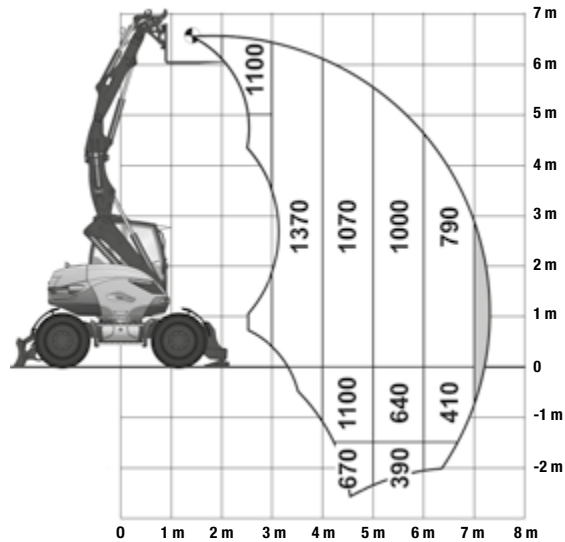

WARUNKI PRACY

- na kołach z posadowionym lemięszem
- na równym i twardym gruncie
- wysięgnik bez bocznego łamania
- zablokowana oscylacja tylnego mostu
- wyposażenie w widły załadunkowe
- maszyna doposażona w 4 zamki bezpieczeństwa

ZGODNIE Z ISO 10567

- 75% ciężaru wywracającego lub 87% wydajności hydrauliki
- maksymalne wartości określone przy optymalnym położeniu siłowników i wysięgnika

SIŁA UDŹWIGU Z PŁYTĄ HAKOWĄ – LEMIESZ WSPARTY NA GRUNCIE

Wszystkie wartości obciążeń zostały podane w kilogramach z szybkozłączem CONNECT.

	2M	3M	4M	5M	6M
5M	4000	4000	4000	3400	2740
3M	-	4000	4000	3080	2360
1.5M	-	4000	4000	2910	2170
0M	4000	4000	4000	2590	1830*
-1M	4000	4000	4000	2450*	1790*
-2M	4000	4000	4000	3140	-

Praca w pozycji wzdłużnej po stronie lemięsza

Praca w pozycji poprzecznej względem lemięsza lub przy obrocie 360°

SIŁA UDŹWIGU Z PŁYTĄ HAKOWĄ – LEMIESZ PODNIESIONY

Wszystkie wartości obciążeń zostały podane w kilogramach z szybkozłączem CONNECT.

	2M	3M	4M	5M	6M
5M	4000	4000	3400	2900	2410
3M	-	4000	2830	2500	1690*
1.5M	-	4000	2790	2090*	1610*
0M	4000	4000	2990	2240*	2100
-1M	4000	4000	3040	2120	1490
-2M	4000	4000	2590*	2200	1790*

Praca w pozycji wzdłużnej po stronie lemięsza

Praca w pozycji poprzecznej względem lemięsza lub przy obrocie 360°

WARUNKI PRACY

- na kołach z posadowionym lub podniesionym lemięszem
- na równym i twardym gruncie
- bez osprzętu (łyżka, szufła ...) z płytą hakową i hakiem o udźwigu 4t
- wysięgnik bez bocznego łamania
- zablokowana oscylacja tylnego mostu
- 75% ciężaru wywracającego lub 87% wydajności hydrauliki
- maksymalne wartości określone przy optymalnej pozycji siłowników i wysięgnika

Parametry udźwigu oznaczone gwiazdką (*) są ograniczone przez ciężar wywracający, który maszyna może podnieść. Pozostałe wartości są ograniczone przez wydajność hydrauliki lub haka. Ciężar zwiesi, łyżki i innych narzędzi do przeładunku musi zostać odjęty od nominalnego ciężaru w celu określenia masy ładunku, który może być podniesiony.



Podczas pomiaru rzeczywistego udźwigu w kg, należy uwzględnić wszystkie elementy dodane do końca miarki, a w szczególności ich położenie i ciężar.



7MWR

PRZEPŁYW / CIŚNIENIE OSPRZĘT 1 (RÓWNOWAGA)

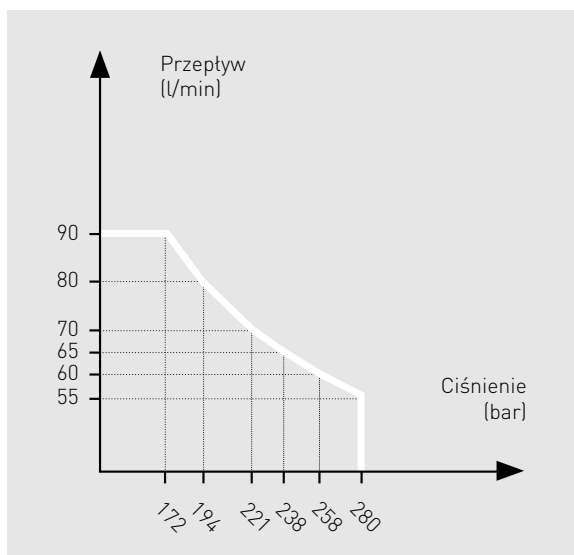

LINIA POMOCNICZA 2	DANE
Odwrócony siłownik offsetowy (rotacja chwytaka)	
Maksymalny przepływ	30 l/min
Ciśnienie	280 bar
Sterowanie	Proporcjonalne jako opcja

LINIA POMOCNICZA 3	DANE
Odwrócony siłownik łyżki (funkcja chwytaka)	
Maksymalny przepływ	80 l/min
Ciśnienie maksymalne	280 bar

9MWR

PRZEPŁYW / CIŚNIENIE OSPRZĘT 1 (RÓWNOWAGA)

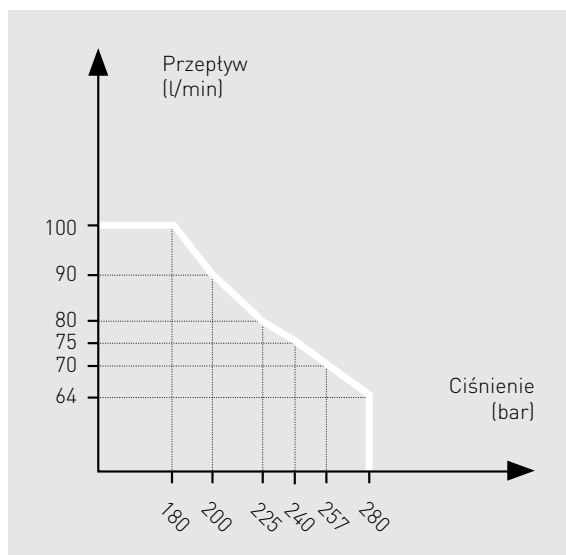

LINIA POMOCNICZA 2	DANE
Odwrócony siłownik offsetowy (rotacja chwytaka)	
Maksymalny przepływ	30 l/min
Ciśnienie	280 bar
Sterowanie	Proporcjonalne jako opcja

LINIA POMOCNICZA 3	DANE
Odwrócony siłownik łyżki (funkcja chwytaka)	
Maksymalny przepływ	80 l/min
Ciśnienie maksymalne	280 bar

11MWR

PRZEPŁYW / CIŚNIENIE OSPRZĘT 1 (RÓWNOWAGA)

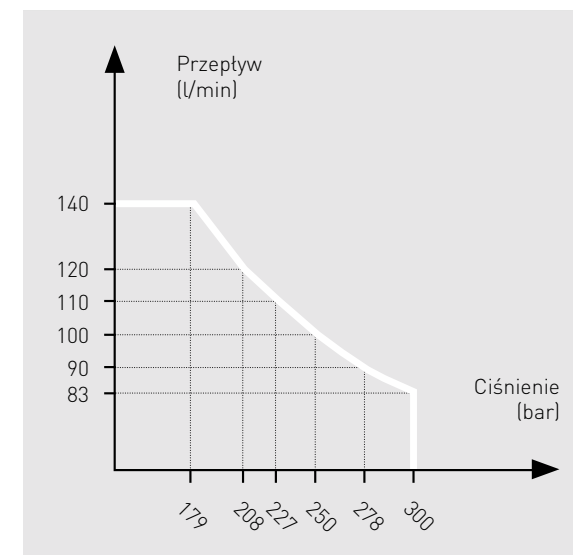

LINIA POMOCNICZA 2	DANE
Odwrócony siłownik offsetowy (rotacja chwytaka)	
Maksymalny przepływ	30 l/min
Ciśnienie	300 bar
Sterowanie	Proporcjonalne jako opcja

LINIA POMOCNICZA 3	DANE
Odwrócony siłownik łyżki (funkcja chwytaka)	
Maksymalny przepływ	120 l/min
Ciśnienie maksymalne	300 bar

MECALAC POLSKA SP. Z O. O.

CENTRALA

Ul. Jaworowa 1
43-170 Łaziska Górne, Polska
Tel. +48 32 221 32 19

ODDZIAŁ

Ul. Brzozowa 2, Ślęza
55-040 Kobierzyce, Polska
Tel. +48 71 390 12 26

MECALAC FRANCE S.A.S.

2, avenue du Pré de Challes
Parc des Glaisins – CS 40230
Annecy-le-Vieux
FR - 74942 Annecy Cedex
Tel. +33 (0)4 50 64 01 63

MECALAC BAUMASCHINEN GMBH

Am Friedrichsbrunnen
D-24782 Büdelsdorf
Tel. +49 (0) 4331 351 0

MECALAC CONSTRUCTION EQUIPMENT UK LTD

Unit 1, Mallory Way
Gallagher Business Park
Coventry, CV6 6PB, UK
Tel. +44 (0)24 7633 9400

MECALAC İŞ MAKİNELERİ SAN. VE TİC. LTD. ŞTİ.

Ege Serbest Bölgesi
Zafer SB Mahallesi Gündüz Sokak No:17/1
35410, Gazimir - İzmir - TÜRKİYE
Tel. +90 232 220 11 15



WWW.MECALAC.COM