

MecALAC

15MWR



15MWR

MecALAC





15MWR

INNOWACYJNE MASZYNY MIEJSKIE, STWORZONE Z MYSLĄ O CZŁOWIEKU

“Od 60 lat, innowacja, dokładność oraz poszukiwanie wydajności to słowa kluczowe składające się na wizję naszej firmy. Mecalac skupia się na maszynach przeznaczonych na place budowy XXI wieku. Z uwagi na fakt, że specyfika każdej pracy jest inna, różnią się także towarzyszące jej ograniczenia oraz z uwagi na kulturę, która jest charakterystyczna dla danego państwa, tworzymy maszyny idealne dla dzisiejszych wyzwań. Nasze maszyny tworzone są przez ludzi i dla ludzi! Jesteśmy dumni z tego, że jesteśmy innowatorami, którzy przekraczają granice celów naszych klientów.”

Henri Marchetta, Prezes
Groupe Mecalac S.A.



15MWR

NOWY PUNKT ODNIESIENIA

**RODZI SIĘ NOWY
STANDARD W
OPARCIU O
KOMPAKTOWOŚĆ
ORAZ MOBILNOŚĆ** →

Wejście na taki poziom
kompaktowości z
mobilnością czterokołowej
ramy jezdnej to po prostu
rewolucja.





OBEJRZYJ FILM

**MECALAC WPROWADZA
INNOWACJE I OFERUJE
PAŃSTWU MOŻLIWOŚĆ
OBEJRZENIA FILMÓW
VIDEO**

To łatwe, wszystko, co muszą Państwo zrobić to zeskanować kody QR znajdujące się na stronach broszury za pomocą smartfona, aby uzyskać dostęp do treści video.

Jeśli nie mają Państwo aplikacji skanującej, mogą Państwo pobrać skaner kodu QR z AppStore lub Google Play.





15 MWR

SEKRET STABILNOŚCI

PROJEKT: SILNY I STRATEGICZNY ELEMENT TOŻSAMOŚCI MECALAC

“Nasza siła? Oferowanie każdemu klientowi najbardziej wydajnego rozwiązania. Głęboka analiza procesu pracy użytkowników pozwala nam na uzyskanie właściwej, przemysłowej oraz uniwersalnej odpowiedzi na ich zapotrzebowanie. Takie podejście umożliwia nam dostarczanie jeszcze lepiej dopasowanych maszyn dla faktycznych potrzeb w miejscu pracy. Projektowanie zawsze stanowiło dla nas ważną część procesu tworzenia. Jest to silny i strategiczny element tożsamości naszej marki i produktów i nie ogranicza się wyłącznie do estetyki. Nasz design jest funkcjonalny i bezpieczny, łączy w sobie ergonomię i gładkie linie opływowe.”

*Patrick Brehmer,
Szef Marketingu,
Zarządzanie produktami
i projektowanie konstrukcji*

Całkowita integracja przeciwwagi oraz wyposażenia wewnątrz ramy tłoczzonej pozwoliła nam na połączenie kompaktowych rozmiarów ze stabilnością.





+
**SEKRET STABILNOŚCI
POLEGA NA ŚCILENIU
ORAZ OBNIŻENIU
POŁOŻENIA SILNIKA Z
OBROTOWĄ WIEŻĄ.** +



15MWR



PRZYJAZNY DLA UZYTKOWNIKA



Optymalizacja bezpieczeństwa dla operatora, jak również dla zespołów pracowników zarówno miejskich, jak i podziemnych placów budowy:

- łapy montażowe na podłożu
- blokada drgań za pomocą pedała hamulca i drążka sterowego
- ograniczona wysokość dostępu
- doskonała kompaktowość
- opcjonalnie kamery wbudowane i automatyczne
- doskonała widoczność





PRZYJAZNA DLA UŻYTKOWNIKA

ŁATWOŚĆ OBSŁUGI DLA OPERATORA

TRYB POSTOJU, PRACY LUB JAZDY – JEDEN PRZEŁĄCZNIK.

Dzięki unikatowemu selectorowi centralnemu, kierowca może przełączyć się na tryb drogowy lub tryb parkowania pojedynczym ruchem oszczędzając w ten sposób od 7 do 10 manipulacji.

Dzięki tej niespotykanej możliwości wszystko można zrobić w jednej chwili, wybierając pożądaną konfigurację. Gwarantuje to bezawaryjną i niezwykle bezpieczną jazdę na placach budowy, tym samym pozwalając kierowcy na skupienie się na zadaniach i pełną kontrolę nad maszyną.





1 PRZEŁĄCZNIK
3 TRYBY





PRZYJAZNA DLA UŻYTKOWNIKA

CONNECT - POŁĄCZENIE I WIELOFUNKCYJNOŚĆ

**MECALAC ULEPSZYŁ
BEZPIECZEŃSTWO I
WIELOFUNKCYJNOŚĆ
SWOICH MASZYN POPRZEZ
WPROWADZENIE CONNECT
- OPATENTOWANEGO
SZYBKOZŁĄCZA,
CHARAKTERYZUJĄCEGO
SIĘ LEKKOŚCIĄ,
SCALENIEM, ŁATWOŚCIĄ
OBSŁUGI I ZWROTNOŚCIĄ,
ORAZ NAJWYŻSZYM
BEZPIECZEŃSTWEM.**

Kontrola z kabiny eliminuje wszelkie ryzyko odłączenia od narzędzia przy podłączaniu lub w trakcie pracy. Posiada system detekcji, informujący kierowcę o niepoprawnym zamocowaniu narzędzia (za pomocą sygnałów wizualnych i dźwiękowych). System ten jest odwracalny i wyposażony w funkcję automatycznej kompensacji luzu, sprawiając, że szybkozłącze CONNECT to najlepsze połączenie urządzenia z maszyną!





OBEJRZYJ FILM







PRZYJAZNA DLA UŻYTKOWNIKA

PRZESTRZEŃ ORAZ WIDOK PANORAMICZNY

**WIDOCZNOŚĆ GLOBALNA
ZOSTAŁA ZAPROJEKTOWANA JAKO
OPTIMALIZACJA BEZPOŚREDNIEJ
WIDOCZNOŚCI OPERATORA.**

Linia maski z tyłu maszyny została specjalnie zaprojektowana, a zaokrąglone okno jest teraz jednocześnie dla zapewnienia lepszej widoczności. Ramię wysięgnika Mecalac można umieścić w pozycji poziomej przy złożeniu, co zapewnia doskonałą widoczność z boku. 2-częściowa szyba przednia jest składana, a okna w drzwiach można otworzyć tak, aby znajdowały się z przodu miejsca pracy. Dzięki lusterkom i 2 kamerom, kabina zapewnia operatorowi lepszą widoczność, dzięki czemu może kontrolować szerszy obszar pracy podczas zarządzania maszyną.







PRZYJAZNA DLA UŻYTKOWNIKA

DOSTĘPNOŚĆ

ŁATWE WCHODZENIE I SCHODZENIE.

Dzięki idealnie wyśrodkowanej wieży kabina jest łatwo dostępna dla operatora, nie wymagając od niego wysiłku ani ryzyka. Wyjątkowy system Mecalac w postaci drzwi przesuwanych zapewnia łatwe otwieranie i zamykanie zarówno z podłoża, jak i z kabiny.







PRZYJAZNA DLA UŻYTKOWNIKA

NAPEŁNIANIE ZBIORNIKA PALIWA BEZ WYSIŁKU

**ŁATWOŚĆ DOSTĘPU DO ZBIORNIKA
O POJEMNOŚCI 220 LITRÓW DZIĘKI
LOKALIZACJI W RAMIE NAD
PŁYTĄ PODŁOGOWĄ, PROWADZĄCĄ
DO KABINY.**

Obniżenie środka ciężkości, dolna pozycja zbiornika oraz jego większa pojemność oznaczają, iż kierowca lub kierownik floty nie musi już wykonywać żadnych operacji na wysokości. Przy większości innych koparek, w których ciągle montuje się zbiornik paliwa w górnym nadwoziu, napełnianie maszyny 15MWR jest zarówno proste, jak i bezpieczne. Wychodzimy bowiem z założenia, że codzienna obsługa maszyny powinna być zawsze wolna od ryzyka.





15MWR

OPTYMALNE DZIAŁANIE

Maszyna 15MWR posiada wiele technicznych właściwości zapewniających optymalne zarządzanie placem budowy na każdym terenie:

- naturalne wyważenie
- zdolność do działania w każdym terenie
- łatwość manewrowania
- zwinnosć
- kompaktowe rozmiary
- moc podnoszenia

5MWR

M



CHARAKTERYSTYKA DZIAŁANIA

NATURALNE WYWAŻENIE

**NOWA MASZYNA 15MWR
CHARAKTERYZUJE SIĘ STABILNOŚCIĄ
360° WEDŁUG NORMY ISO: OZNACZA TĘ,
ŻE MASZYNA ZACHOWUJE STABILNOŚĆ
NIEZALEŻNIE OD KĄTA OBROTOWEGO
NADWOZIA.**

Podnoszenie, umieszczanie, przesuwanie, wyładowanie... wszystko bez ruchu. Nowe maszyny MWR przekształcają logistykę miejsca pracy dzięki swej niesamowitej stabilności w dowolnej pozycji i w każdym terenie. Niezależnie od warunków, utrzymują równowagę zarówno podczas przemieszczania się pomiędzy budowlami, jak również podczas poszczególnych faz pracy. Daje im to zdolność podnoszenia ładunku w zakresie 360°, co jest niezwykłym osiągnięciem.





CHARAKTERYSTYKA DZIAŁANIA

PRZEŚWIT NAD GRUNTEM

**OBNIŻONY ŚRODEK
CIĘŻKOŚCI NIĘ MA WPŁYWU
NA WYSOKOŚĆ PRZEŚWITU
OD PODŁOŻA, CO STANOWI
PARADOKS WŁAŚCIWY
WYŁĄCZNIE DLA MASZYN
MECÁLAC.**

W celu zagwarantowania mobilności maszyny pomimo nierówności gruntu, utrzymuje ona wystarczającą wysokość, aby uniknąć tarcia i ryzyka uszkodzenia podwozia.





CHARAKTERYSTYKA DZIAŁANIA

STEROWNOŚĆ ORAZ KOMPAKTOWE ROZMIARY

Nowy model maszyny 15MWR może zostać wyposażony w 4 koła skrętne umożliwiające zwrot maszyny niemal w miejscu oraz efektywne pokonywanie przeszkód. Cel: zapewnienie maksymalnej mobilności w wąskich przestrzeniach.

**2,5 RAZY
BARDZIEJ ZWARTA
NIZ KLASYCZNA
KOPARKA**



ZWINNOŚĆ

Wydajność ruchu

Przy ograniczonym polu manewru 15MWR to mocny sprzymierzeniec. Doskonale zintegrowane łamanie środkowej części wysięgnika oraz jego trzyczęściowy układ umożliwiają pracę poza obrysem maszyny.



MOBILNOŚĆ

Najlepsze manewry

Tryby « psiego chodu » pozwala maszynie 15MWR wyjść z każdej sytuacji.

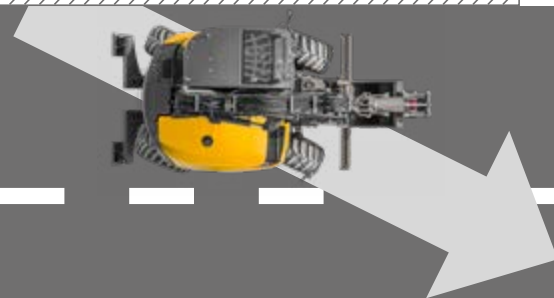

ZWARTOŚĆ W PRACY

dla zapewnienia bezpieczeństwa

Dzięki możliwości obrotu wieży o 360° oraz wyjątkowemu wysunięciu wysięgnika, maszyna 15MWR zajmuje tylko jeden pas drogi, zapewniając bezpieczeństwo pieszych oraz kierowców innych pojazdów. Dobrze przemyślane wymiary maszyny to idealne rozwiązanie dla obszarów miejskich.



MAKSYMALNA KOMPAKTOWOŚĆ

dla minimalnego rozmiaru

Kompaktowość zapewnia 100% wydajności oraz 100% funkcjonalności, redukując tym samym wpływ miejskich placów budowy na środowisko.

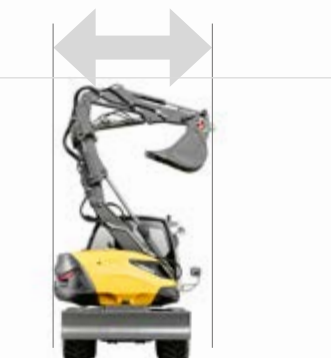



CHARAKTERYSTYKA DZIAŁANIA

MOC PODNOŻENIA ORAZ ZASIĘG

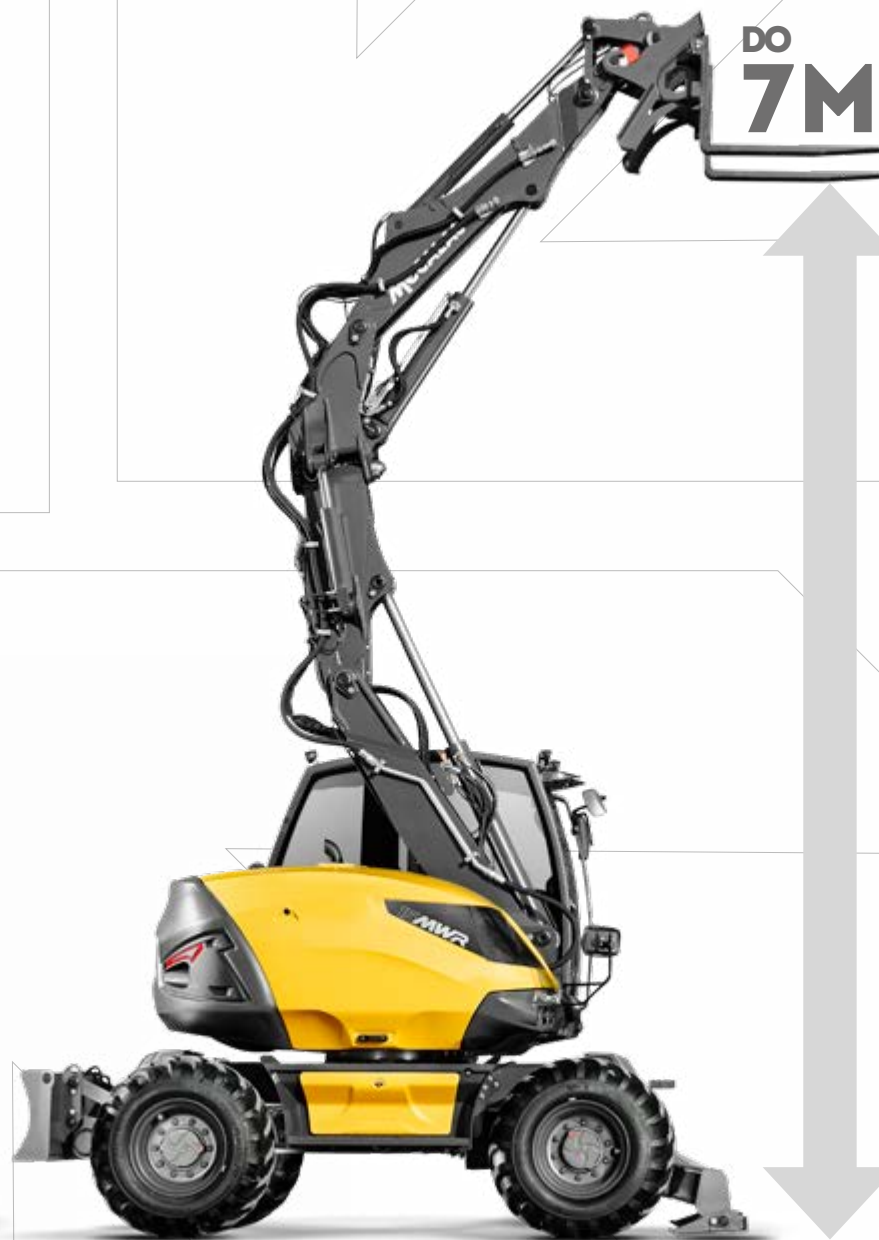

NIEZRÓWNANY WSPÓŁCZYNNIK KOMPAKTOWOŚCI I UDŹWIGU:

Unikalna budowa 15MWR sprawia, że ta silna i precyzyjna maszyna jest w stanie unieść do 6,5 t na 3 m pod kątem 360°!



360°



ZASIĘG

Maszyna 15MWR wyposażona w łyżkę ładującą lub widły paletowe umożliwia niezwykle zasięg - dodatni dla załadunku lub ujemny dla rozładunku palet.

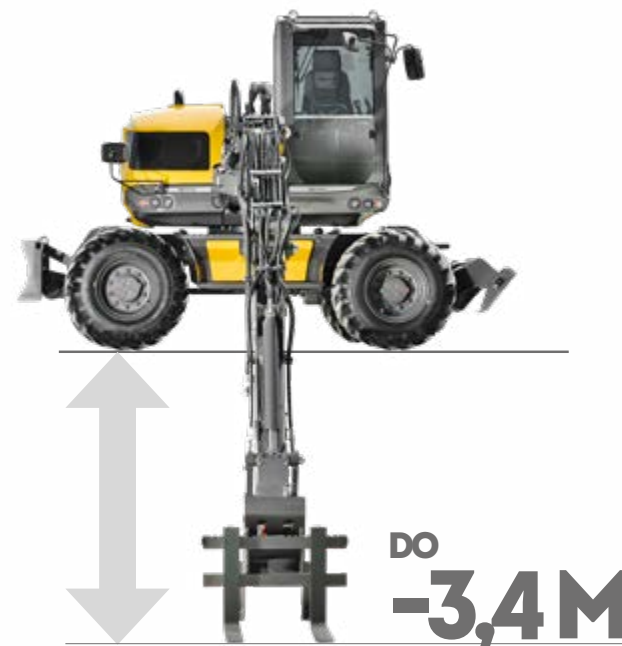



CHARAKTERYSTYKA DZIAŁANIA

OD WIEŁOFUNK- CYJNOŚCI DO NIEZALEŻ- NOŚCI

**WIEDZA EKSPERCKA RODZI SIĘ Z
DOŚWIADCZENIA. NASZA WIEDZA
SPECJALISTYCZNA OPIERA SIĘ
NA SILNYM PRZEKONANIU, IŻ KORZYŚCI
NIE MOGĄ ISTNIEĆ BEZ PROSTOTY
UŻYTKOWANIA I WIEŁOFUNKCYJNOŚCI.**

Niezależnie od rodzaju pracy, oferujemy najlepszą widoczność,
sterowność oraz swobodę na każdym placu budowy.





**SZEROKI ZASIĘG
KOPANIA**

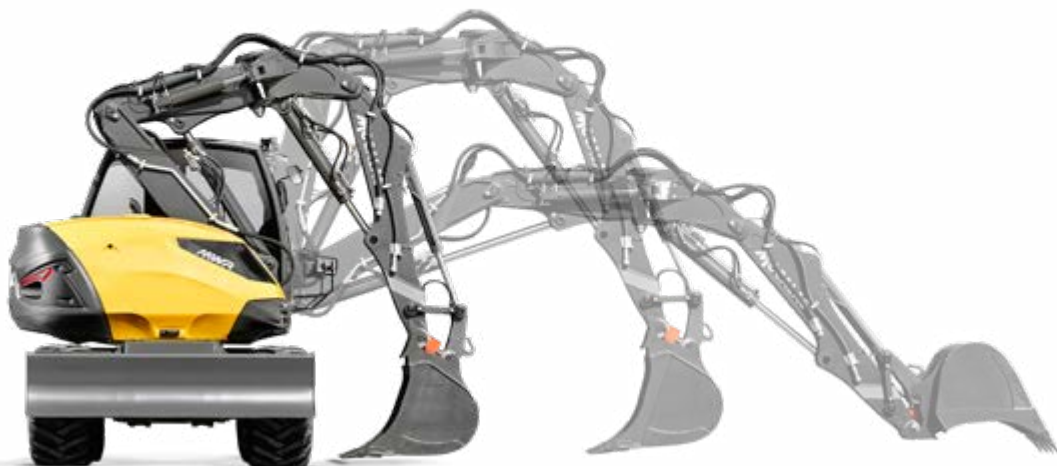

**UNIKALNA WYSOKOŚĆ
PODNIENIA PONAD
PRZESZKODAMI**



**OBCIĄŻENIE
STATYCZNE**





USŁUGI

WYDAJNOŚĆ, RENTOWNOŚĆ, ŻYWOTNOŚĆ

ODKRYJ NASZE USŁUGI

ORYGINALNE ŚRODKI SMARNE MECALAC PREMIUM

Stosowanie olejów i smarów Mecalac premium zapewni Twojej maszynie:

- Wydłużoną żywotność maszyny
- Przedłużoną gwarancję i większe interwały wymiany oleju
- Wydajność w każdych warunkach pogodowych



MY MECALAC CONNECTED SERVICES

Aby zoptymalizować wykorzystanie swoich maszyn, MECALAC oferuje szeroki zakres usług telematycznych:

- Zdalne zarządzanie flotą
- Dostęp do wszystkich danych dotyczących użytkownika maszyny
- Ograniczony czas przestoju maszyny dzięki konserwacji zapobiegawczej

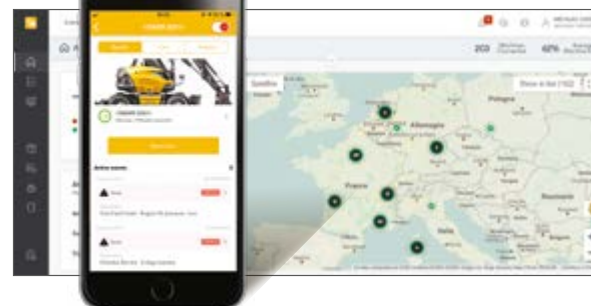

 **MY MECALAC**
CONNECTED SERVICES





ORYGINALNE CZĘŚCI MECALAC

Tylko oryginalne części MECALAC zapewniają optymalną żywotność i maksymalną wydajność:

- Certyfikowane oryginalne części
- Zestawy konserwacyjne
- Rozszerzona gwarancja



SZKOLENIA MECALAC

W pełni wykorzystaj potencjał swojej maszyny:

- Efektywne użytkowanie
- Indywidualne szkolenia
- Intensywna praktyka



FINANSOWANIE FABRYCZNE MECALAC

Pełna gama produktów finansowych i usług powiązanych, aby spełnić Twoje indywidualne wymagania:

- Zakup maszyny
- Wynajem maszyn
- Konkurencyjne stawki



ROZSZERZONA GWARANCJA

Nasze rozwiązania są dostosowane do Twoich potrzeb, aby zmaksymalizować żywotność Twojej maszyny:

- Indywidualne umowy
- Poczucie spokoju
- Kontrolowane wydatki



Lista oferowanych usług może się różnić w zależności od kraju. Aby uzyskać szczegółowe informacje, skonsultuj się z lokalnym dealerem Mecalac.



15MWR

DOSTOSUJ SWOJĄ MASZYNĘ 15MWR

Model 15MWR w standardzie posiada wiele właściwości, spełniających wymagania różnego rodzaju klientów, takich jak: wykonawców kształtowania krajobrazu, prac ziemnych, prac publicznych, władz miejskich, itp. Istnieje możliwość dopasowania 15MWR do potrzeb klienta, począwszy od wyboru koloru, opon, ogrzewania, klimatyzacji lub kamer, a skończywszy na częściach dodatkowych wyposażenia, łyżkach oraz narzędziach hydraulicznych.

WYBÓR KOLORÓW

Chcesz, aby maszyna 15MWR miała kolory Twojej marki? Dopasuj kolory Mecalac za pomocą własnych kodów RAL.

Przykłady kolorów



WYBÓR OPON

Zwykłe MITAS 18-19.5 (w standardzie)

Zwykłe MICHELIN XF 18R19.5

Koła bliźniacze MITAS 10.00-20 16PR NB38 (z pierścieniem)

Koła bliźniacze CALIBER 315/70 R22.5 (z pierścieniem)

Duże ALLIANCE 600/40-22.5

Wyposażenie standardowe i dodatkowe może ulec zmianie.
Szczegółowe informacje można uzyskać u dealera Mecalac.



KABINA - KOMFORT I BEZPIECZENSTWO

Klimatyzacja (w standardzie)

Sygnalizacja obrotu

Sygnalizacja obrotu LED

Alarm przesuwu

Alarm adaptacji przesuwu typu Lynx

Dodatkowe oświetlenie przednie

Oświetlenie tylne

Osłona przeciwsłoneczna kabiny

Podgrzewany fotel pneumatyczny

Przełącznik ISO / SAE

Przygotowanie pod system Telematics

RAMA

1 lub 2 osie skrętne

Inwersja kierunku sterowania (tylko 4 koła skrętne)

Tyłny lemiesz (standard)

Gumowe poduszki ochronne pod stabilizatorami

Wspornik chwytaka dwuszcękowego

Osłony przeciwbłotne (tylko 4 koła skrętne)

PRZECIWWAGA CIĘŻKA (+450 KG)

SILNIK

Filtr cząsteczek (DPF)

Automatyczne opóźnienie zatrzymania silnika

Elektryczna pompa gazu i oleju z zatrzymaniem automatycznym

Zabezpieczenie antywłamaniowe - immobilizer elektroniczny z 6 klawiszami

LINIE POMOCNICZE

Dodatkowa linia pomocnicza

Dodatkowa proporcjonalna linia pomocnicza

Dodatkowa linia hydrauliczna (odłączenie siłownika kopiącego)

Linia powrotu młota

ZAWORY BEZPIECZEŃSTWA ZABEZPIECZAJĄCE PRZED OPUSCZENIEM

2 zawory bezpieczeństwa na regulowanym wysięgniku (standard)

Zawory bezpieczeństwa na wysięgniku, wysięgnik regulowany, ramię wypychające, łyżka

SZYBKOZŁĄCZE

Szybkozłącze hydrauliczne Mecalac CONNECT - bez haka (standard)

Szybkozłącze „Connect” z hakiem

Przygotowanie pod podłączenie obcego szybkozłącza (sworznie mocujące i zasilenie hydrauliczne wyprowadzone na końcówce wysięgnika)

WIELOFUNKCYJNY DODATKOWY ELEMENT WYPOSAŻENIA MECALAC

Wielofunkcyjny dodatkowy element wyposażenia Mecalac

2-częściowy dodatkowy element wyposażenia wysięgnika (w standardzie)

Offset, 2-częściowy dodatkowy element wyposażenia wysięgnika

SMAROWANIE

Standardowe smarowanie ręczne: jeden punkt dla wieży oraz pierwszego wysięgnika (w standardzie)

Centralne smarowanie ręczne dla wieży oraz wyposażenia (z wyłączeniem osi pomiędzy prętem łączącym a układem szybkozłącza)

Centralne smarowanie automatyczne dla wieży oraz wyposażenia

WYBÓR OLEJU

Olej hydrauliczny Total (ISO 46) (w standardzie)

Olej hydrauliczny Panolin (HLP 46)

Olej hydrauliczny organiczny Total (BIOHYDRAN TMP 46)

Olej hydrauliczny do niskich temp. (ISO 32)

Olej hydrauliczny do wysokich temp. (ISO 68)

Olej hydrauliczny dla bardzo wysokich temp. (ISO 100)



15MWR

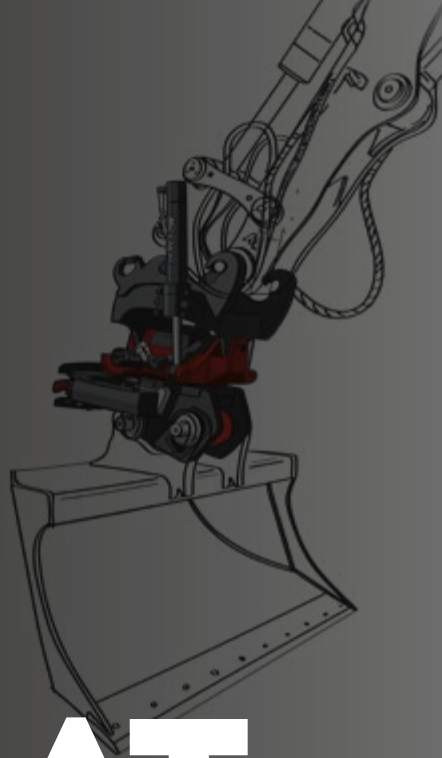

WYJĄTKOWE AKCESORIA MECALAC

ŁYŻKI DO KOPANIA

TYP	SZEROKOŚĆ (mm)	liczba zębów	OBJĘTOŚĆ (l)	WAGA (kg)
ŁYŻKA KOPARKOWA z zębami	450	3	235	319
	500	3	270	331
	600	3	335	358
	850	4	515	434
	1000	4	625	485
	1200	5	770	551
ŁYŻKA KOPARKOWA bez zębów	450	-	235	295
	500	-	270	306
	600	-	335	333
	850	-	515	401
	1000	-	625	452
	1200	-	770	510

WAŚKA ŁYŻKA

TYP	SZEROKOŚĆ (mm)	liczba zębów	OBJĘTOŚĆ (l)	WAGA (kg)
WAŚKA ŁYŻKA	300	2	95	275

MECALAC MR60 TILTROTATOR

TYP	Specyfikacja	ODLEGŁOŚĆ MIĘDZY SWORZNIAMI (mm)	MOMENT OBROTOWY (Nm)	WAGA (kg) 1xCONNECT
MR60 TILTROTATOR BEZ CHWYTAKA	PODWÓJNE ZŁĄCZE CONNECT 2 linie niskiego przepływu	686	8200	574
MR60 TILTROTATOR Z CHWYTAKIEM	PODWÓJNE ZŁĄCZE CONNECT jedna linia niskiego przepływu	686	8200	683

MECALAC TILTROTATOR : DEDYKOWANE ŁYŻKI SKARPOWE

TYP	Specyfikacja	SZEROKOŚĆ (mm)	POJEMNOŚĆ (l)	WAGA (kg)
ŁYŻKA SKARPOWA DLA TILTROTATOR MR60	Dedykowana do prac wykończeniowych	1500	570	455
PRZYKRĘCANY LEMIESZ DO ŁYŻKI SKARPOWEJ	odległość między środkami otworów 152,4 mm	1500	-	43

ŁYŻKA ŁADOWARKI

TYP	SZEROKOŚĆ (mm)	liczba zębów	OBJĘTOŚĆ (l)	WAGA (kg)
ŁYŻKI ŁADOWARKI z zębami	2250	7	1000	614
ŁYŻKI ŁADOWARKI bez zębów	2250	-	1000	591

ŁYŻKA ŁADOWARKOWA 4X1

TYP	SZEROKOŚĆ (mm)	liczba zębów	OBJĘTOŚĆ (l)	WAGA (kg)
4X1 ŁYŻKA z zębami	2520	7	750	792
4X1 ŁYŻKA OCHRONNA na zęby	-	-	-	14
4X1 ŁYŻKA bez zębów	2520	-	750	769
4X1 LISTWA OCHRONNA	-	-	-	5
ŚRUBOWE PRZECIWOSTRZE – przykręcany lemiesz – 7 otworów w osi; rozstaw 380	2520	-	-	71
ZESTAW PODŁĄCZENIOWY	-	-	-	8

WÓZEK WIDLÓWY

TYP	Specyfikacje	WAGA (kg)
WÓZEK WIDLÓWY	do użytku z 4 zaworami bezpieczeństwa	410
ZESTAW DO POSADOWIENIA WIDEŁ NA LEMIESZU		8

ŁYŻKA SKARPOWA

TYP	Specyfikacje	SZEROKOŚĆ (mm)	OBJĘTOŚĆ (l)	WAGA (kg)
ŁYŻKA SKARPOWA		2000	590	509
PRZYKRĘCANY LEMIESZ	otwory w osi, rozstaw 185	2000	-	38
PRZYKRĘCANY LEMIESZ	otwory w osi, rozstaw 185	2000	-	57

ŁYŻKI SKARPOWE HYDRAULICZNE

TYP	Specyfikacje	SZEROKOŚĆ (mm)	OBJĘTOŚĆ (l)	WAGA (kg)
ŁYŻKI SKARPOWE HYDRAULICZNE	2x siłowniki, 2x 45°	1800	516	725
PRZYKRĘCANE PRZECIWOSTRZE	odległość między środkami otworów 152,4 mm	1800	-	51

TARCZA PRZEŁADUNKOWA ORAZ TARCZA MŁOTA

TYP	Specyfikacje	WAGA (kg)
PŁYTA HAKOWA Z HAKIEM	do użytku z 3 zaworami bezpieczeństwa	122

WYSIĘGNIK PRZEŁADUNKOWY

TYP	Specyfikacje	WAGA (kg)
WYSIĘGNIK PRZEŁADUNKOWY	długość 4100 mm, unos 500 Kg do użytku z 4 zaworami bezpieczeństwa	177

WSPORNIK CHWYTAKA

TYP	WAGA (kg)
WSPORNIK CHWYTAKA	124

ZĄB DO ZRYWU

TYP	WAGA (kg)
ZĄB DO ZRYWU	293

PŁYTA ADAPTACYJNA POD MŁOT

TYP	Specyfikacje	WAGA (kg)
PŁYTA POD MŁOT BEZ OTWRÓW MONTAŻOWYCH	-	139
PŁYTA POD MŁOT Z OTWORAMI MONTAŻOWYMI	prosimy o kontakt z dilerem	136

A Mecalac recomenda a utilização de acessórios apropriados para maximizar o valor que os clientes obtêm dos nossos produtos. A utilização de acessórios, incluindo baldes, que não estejam de acordo com as recomendações ou especificações da Mecalac em termos de peso, dimensões, fluxos, pressões, etc., pode resultar num desempenho inferior ao ideal, incluindo mas não se limitando a reduções na produção, estabilidade, confiabilidade e durabilidade dos componentes.

DANE TECHNICZNE

DANE WAGOWE	DANE
W gotowości roboczej, z lemieszem, operator 75kg, pełny zbiornik paliwa, koła bliźniacze, bez osprzętu opcjonalnego, z łyżką koparkową 1000mm	14218 kg
W gotowości roboczej, z lemieszem i podporami, operator 75kg, pełny zbiornik paliwa, koła bliźniacze, wysięgnik z offsetem, cięższa przeciwwaga, z łyżką koparkową 1000mm	15458 kg

SILNIK	
Silnik turbo z wlotem schłodzonego powietrza (stopień 4) Zawór EGR i katalizator	Vanne EGR et pot catalytique (DOC)
4 cylindry szeregowe Diesel	DEUTZ TCD 3,6 L4
Moc (DIN 70020) oraz prędkość silnika	100 kW (136 ch) przy 2300 rpm Maks.
Moment obrotowy	500 N.m przy 1600 rpm
Pojemność skokowa	3621 cm ³
Woda chłodząca	woda
Filtr suchy powietrza, wkład (ze wskaźnikiem zatkania w kabinie)	•
Zużycie paliwa (w zależności od warunków roboczych)	8 przy 14 l/h
Poziom hałasu (LWA)	101 dB(A)
Pojemność zbiornika paliwa	220 l

UKŁAD ELEKTRYCZNY	
Napięcie	12 V
Baterie	1 x 95 Ah/800 A
Alternator	120 A
Rozrusznik	4 kW
Zabezpieczone gniazda elektryczne	•

PODWOZIE	
Sztynwe	•
Wew. promień obrotu	
- 4 koła sterownicze (opcjonalnie)	1,93 m
- 2 koła sterownicze	4,44 m
Zew. promień obrotu	
- 4 koła sterownicze (opcjonalnie)	4,44 m
- 2 koła sterownicze	7,36 m
Lemiesz na równoległoboku:	
- wysokość unoszenia nad podłoże	426 mm
- maks. głębokość ostrza pod podłożem	150 mm
Stabilizatory kontrolowane niezależnie lub w parach	•

PRZEKŁADNIA	
Przekładnia hydrostatyczna z obwodem otwartym	•
Inwersja kierunku jazdy za pomocą manipulatora	•
Silnik hydrauliczny sprzężony z 2-stopniową skrzynią biegów ZF	typ "Powershift"
Bezstopniowa przekładnia BF: od 0 do 35 km/h, całkowity zakres prędkości maszyny	od 0 do 35 km/h
"Kontrola Jazdy" oraz "Kontrola Prędkości"	•
Maks. siła tarcia	8300 daN
Ciśnienie maks.	350 bar
Prędkość przepływu pompy	160 l/min
Silnik hydrauliczny	107 cm ³

DANE TECHNICZNE

OSIE I KOŁA	DANE
Napęd 4-kołowy	•
Szywna oś napędowa z tyłu	sterowanie jako opcja
Oscylacja osi napędowej nad podwoziem przednim +/- 10° ; blok oscylacyjny zawiera 2 cylindry hydrauliczne	sterowanie w standardzie
HAMULCE	
Centralny układ hamulcowy z podwójnym obwodem	•
Hamulce wielotarczowe zanurzone w oleju na każdej osi	•
WIEŻA	
Pełny obrót 360°	•
Napędzana wewnętrznym kołem obrotowym	•
Sworzeń z silnikiem hydraulicznym z hamulcem	•
Prędkość obrotowa	10 rpm
Moment obrotowy	3800 daN.m
Silnik hydrauliczny	1260 cm ³
Ciśnienie maks.	260 bar
Amortyzator dla progresywnego obrotu wieży, uruchamianie i zatrzymywanie, pojemność	•
KABINA	
Niezwykłe wygodna kabina z widokiem panoramicznym bez ramy po stronie lewej z tyłu	ROPS oraz FOPS
Kabina z nadwoziem samonośnym zamocowana do 4 słupków sprężynowych	•
Szyba przednia częściowo lub w pełni demontowalna	pod zadaszeniem kabiny
Drzwi przesuwne	•
Otwierane okienko w drzwiach	•
Fotel regulowany, dopasowujący się do kształtu operatora	pod kątem wysokości i szerokości z pasem bezpieczeństwa
Układ sterowania wbudowany w konsolę zlokalizowaną po każdej stronie fotela regulowany względem fotela	•
Układ podgrzewania wody zgodny z ISO 10263	wentylator wysokoprzepływowo, wysoka wydajność odparowywania i odmrażania
Układ sterowania wyposażony w dźwignie ergonomiczne i proporcjonalne	•
EKRAN kolorowy 7» wyświetlający informacje na temat bezpieczeństwa i monitoringu funkcji maszyny	•
Poziom paliwa i temperatura chłodziwa wyświetlane są na desce rozdzielczej	•
Światło przednie	•
Boczne i wsteczne kamery	•
Tylny schowek	chłodzenie z klimatyzacji
DODATKOWY ELEMENT WYPOSAŻENIA	
Kinematyka zmienna Mecalac do 4 części: wysięgnik, wysięgnik regulowany, wysięgnik offsetowy oraz czerpak pod kątem 140°	
Standardowy offset prawostronny i lewostronny z cylindrem hydraulicznym	2,30 m/oś maszyny (z wielofunkcyjnym wyposażeniem Mecalac)
Łożyska końcowe wyposażone w pierścienie uszczelniające oraz smarowane za pośrednictwem pierścieni	•
Cylindry wysięgnika z amortyzatorami położenia krańcowego	•
CONNECT szybkozłącze	•

UKŁAD HYDRAULICZNY	DANE
Pompa o regulowanej wydajności	maks. 130 cm ³
Przepływ maks.	270 l/min
Maks. ciśnienie robocze	350 bar
Proporcjonalny Czujnik Obciążenia z indywidualnym wyważeniem każdego elementu: wysięgnik, wysięgnik regulowany, czerpak, łyżka oraz elementy dodatkowe	•
Proporcjonalność funkcji niezależnie od ciśnienia każdego elementu: "wspólny przepływ"	•
Antykawitacyjny zawór upustowy dla nadciśnienia w każdym elemencie	•
Sterowanie proporcjonalne ze wspomaganie hydraulicznym za pomocą drążka sterowego lub pedałów nożnych przy niskim ciśnieniu z akumulatorem awaryjnym	•
Pozostałe funkcje sterowane zaworami elektromagnetycznymi	•
Obwód dodatkowych elementów wyposażenia	Standard
- Przepływ maks.	180 l
- Przepływ regulowany do monitora	•
- Funkcja proporcjonalna	•
Olej hydrauliczny	122 l
Pojemność układu hydraulicznego	240 l

TRYBY OPERACYJNE

TRYB ROBOCZY

- Obrót wieży oraz sterowanie czerpakiem za pomocą lewego manipulatora
- Łyżka oraz wysięgnik środkowy lub wysięgnik sterowany za pomocą prawego manipulatora
- Sterowanie jazdą za pomocą pedałów nożnych
- Obsługa koparki w trybie ISO
- Natychmiastowe użycie funkcji automatycznego biegu jałowego
- Wyświetlacz prędkości silnika (rpm)
- Wyświetlacz w trybie roboczym

TRYB JAZDY

- Dezaktywacja manualnego sterowania prędkością silnika. (Prędkość silnika różni się w zależności od głębokości wciśnięcia pedału)
- Włączanie świateł drogowych
- Włączanie sygnalizatora obracania
- Blokowanie funkcji hydraulicznych maszyny (element dodatkowy, obrót, wysięgniki)
- Dezaktywacja blokady oscylacji (tylko jeśli selektor blokady oscylacji jest w trybie AUTO) i nie jest aktywowana za pomocą drążka sterowego prawostronnego
- Dezaktywacja alarmu jazdy
- Dezaktywacja alarmu przeciążenia
- Wyświetlacz prędkości w km/h
- Dezaktywacja funkcji biegu jałowego za pomocą klawiatury i drążka sterowego
- Sterownik prędkości
- Wyświetlacz w trybie drogowym

TRYB POSTOJOWY

- Zaciągnięcie hamulca postojowego
- Przełączenie przekładni na luz
- Dezaktywacja pedału gazu
- Ustawienie obrotów silnika na bieg jałowy
- Zablokowanie sterowania układem hydraulicznym i elektrycznym
- Wyświetlacz w trybie ekonomicznym
- Blokada osi oscylacji

15MWR

DANE TECHNICZNE

WSPÓLNE DLA KINEMATYKI
WSZYSTKICH WYSIĘGNIKÓW

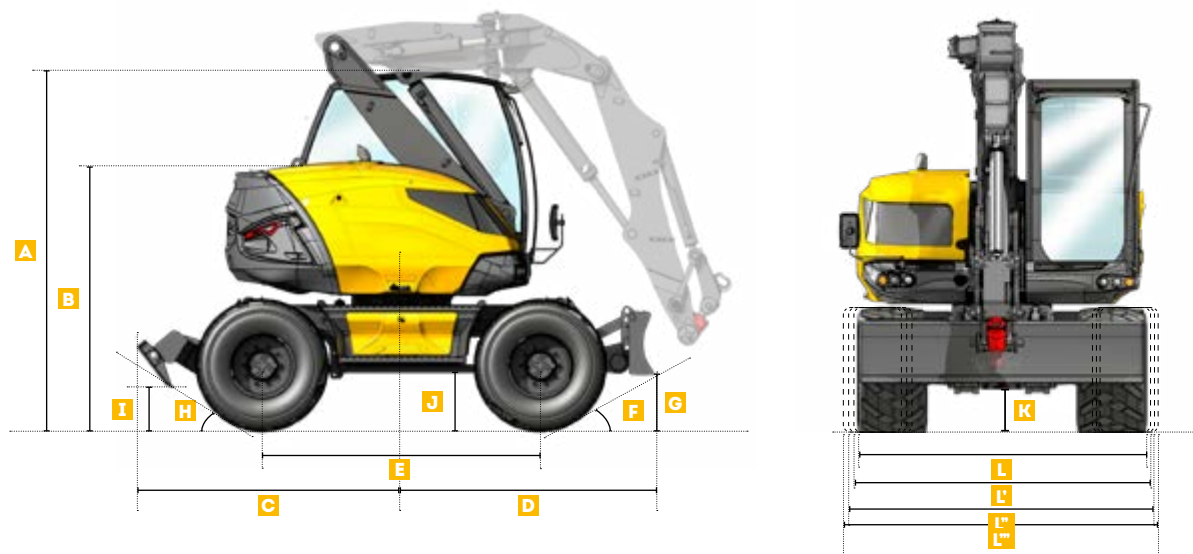

WYMIARY MASZYNY

A	Wysokość kabiny (bez elementu dodatkowego)
B	Wysokość pokrywy
C	Zwis ramy dolnej po stronie stabilizatorów
D	Zwis ramy dolnej po stronie ostrza
E	Rozstaw kół
F	Kąt przecinania ostrzy
G	Wysokość z uniesionym ostrzem
H	Kąt przecinania stabilizatorów
I	Wysokość z uniesionymi stabilizatorami
J	Prześwit od podłoża przy osi
K	Prześwit od podłoża przy skrzyni biegów
L	Szerokość z oponami 18-19,5
L'	Szerokość z oponami podwójnymi 10,00-20
L''	Szerokość z oponami 600
L'''	Szerokość z oponami Caliber

WSPÓLNE DLA KINEMATYKI WSZYSTKICH WYSIĘGNIKÓW

A	3127 mm
B	2325 mm
C	2328 mm
D	2241 mm
E	2450 mm
F	29°
G	437 mm
H	32°
I	347 mm
J	454 mm
K	350 mm
L	2390 mm
L'	2520 mm
L''	2520 mm
L'''	2580 mm

15MWR

DANE TECHNICZNE WIELOFUNKCYJNY DODATKOWY ELEMENT WYPOSAŻENIA MECALAC

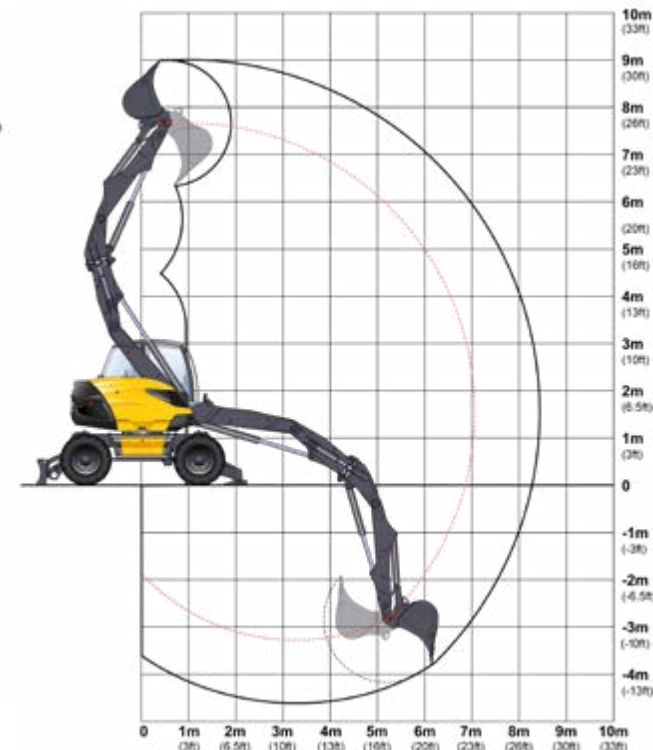
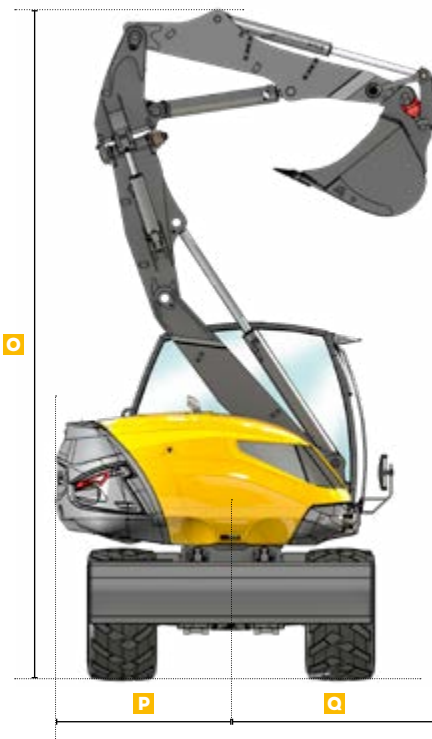

WYMIARY MASZINY

M	Długość całkowita z dostawką	5200 mm
N	Wysokość całkowita	3660 mm
O	Wysokość w pozycji złożonej	5891 mm
P	Promień zachodzenia	1570 mm
Q	Promień przodu	1845 mm

WIELOFUNKCYJNY ELEMENT DODATKOWY WYPOSAŻENIA MECALAC

OSIĄGI ŁYŻKI KOPARKOWEJ

Siła zrywająca	8170 daN
Siła penetracyjna/wyrywająca	5500 daN
Zasięg maks.	8300 mm
Maks. głębokość kopania	4550 mm

SIŁA PODNOSZENIA Z HAKIEM ZAŁADOWCZYM – Z LEMIESZEM ORAZ STABILIZATORAMI NA PODŁOŻU – Wszystkie wagi zostały podane w kg.

	PRZÓD	BOK	PRZÓD	BOK	PRZÓD	BOK
	3M		4,5M		6M	
3M	8000	8000	6600	4400	4600	2200
0M	8000	8000	8000	3400	5200	2000
-1,5M	8000	8000	8000	3300	3900	1900

SIŁA PODNOSZENIA Z HAKIEM ZAŁADUNKOWYM - NA KOŁACH

Wszystkie wagi zostały podane w kg.

	PRZÓD	BOK	PRZÓD	BOK	PRZÓD	BOK
	3M		4,5M		6M	
3M	8000	6500	4600	3400	2400	1700
0M	8000	6000	3700	2600	2200	1500
-1,5M	8000	4500	3700	2300	2100	1400

WARUNKI ROBOCZE Z HAKIEM PODNOSZĄCYM

- Na wypoziomowanym i zwartym podłożu
- Wyposażenie bez offsetu
- Z zablokowaną osią oscylacji
- Bez narzędzi (łyżka, szufła) z płytą hakową oraz hakiem załadunkowym 8T
- Koła 18-19,5
- 75% obciążenie wywracające lub 87% pojemności hydraulicznej
- Wartości maks. określone dla optymalnej pozycji wysięgnika oraz cylindrów



Podczas pomiaru rzeczywistego udźwigu w kg, należy uwzględnić wszystkie elementy dodane do końca miarki, a w szczególności ich położenie i ciężar.

15MWR

DANE TECHNICZNE

2-CZĘŚCIOWY ELEMENT DODATKOWY WYPOSAŻENIA WYSIĘGNIKA

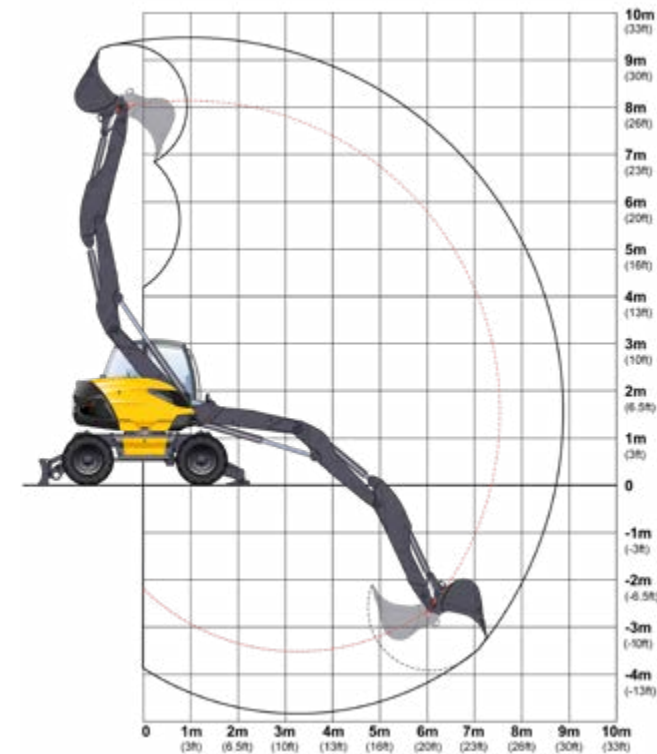
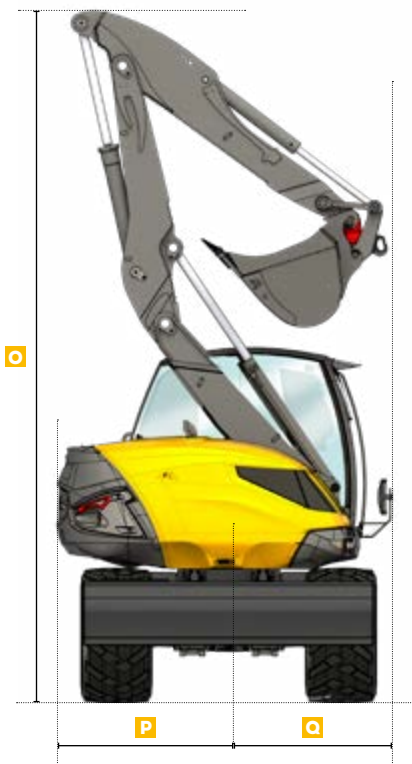

WYMIARY MASZYNY

M	Długość całkowita z dostawką	5200 mm
N	Wysokość całkowita	3735 mm
O	Wysokość w pozycji złożonej	6130 mm
P	Promień zachodzenia	1570 mm
Q	Promień przodu	1420 mm

2-CZĘŚCIOWY ELEMENT DODATKOWY WYPOSAŻENIA WYSIĘGNIKA

OSIĄGI ŁYŻKI KOPARKOWEJ

Siła zrywająca	8170 daN
Siła penetracyjna/wyrywająca	6200 daN
Zasięg maks.	8800 mm
Maks. głębokość kopania	4800 mm

SIŁA PODNOSZENIA Z HAKIEM ZAŁADOWCZYM – Z LEMIESEM ORAZ STABILIZATORAMI NA PODŁOŻU – Wszystkie wagi zostały podane w kg.

	PRZÓD		BOK		PRZÓD		BOK	
	3M		4.5M		6M		7.5M	
3M	8000	8000	6500	4400	4600	2300	3300	1400
0M	8000	8000	8000	3500	5400	2000	2800	1300
-1.5M	8000	8000	8000	3200	4100	1900		

SIŁA PODNOSZENIA Z HAKIEM ZAŁADUNKOWYM - NA KOŁACH

Wszystkie wagi zostały podane w kg.

	PRZÓD		BOK		PRZÓD		BOK		PRZÓD		BOK	
	3M		4.5M		6M		7.5M					
3M	8000	6600	4700	3500	2400	1700	1500	1000				
0M	8000	6000	3800	2700	2200	1500	1400	900				
-1.5M	8000	4700	3600	2400	2100	1400						

WARUNKI ROBOCZE Z HAKIEM PODNOSZĄCYM

- Na wypoziomowanym i zwartym podłożu
- Z zablokowaną osią oscylacji
- Bez narzędzi (łyżka, szufła) z płytą hakową oraz hakiem załadunkowym 8T
- Koła 18-19,5
- 75% obciążenie wywracające lub 87% pojemności hydraulicznej
- Wartości maks. określone dla optymalnej pozycji wysięgnika oraz cylindrów



Podczas pomiaru rzeczywistego udźwigu w kg, należy uwzględnić wszystkie elementy dodane do końca miarki, a w szczególności ich położenie i ciężar.

DANE TECHNICZNE

OFFSETOWA DOSTAWKA WSIĘGNIKA 2-CZĘŚCIOWEGO

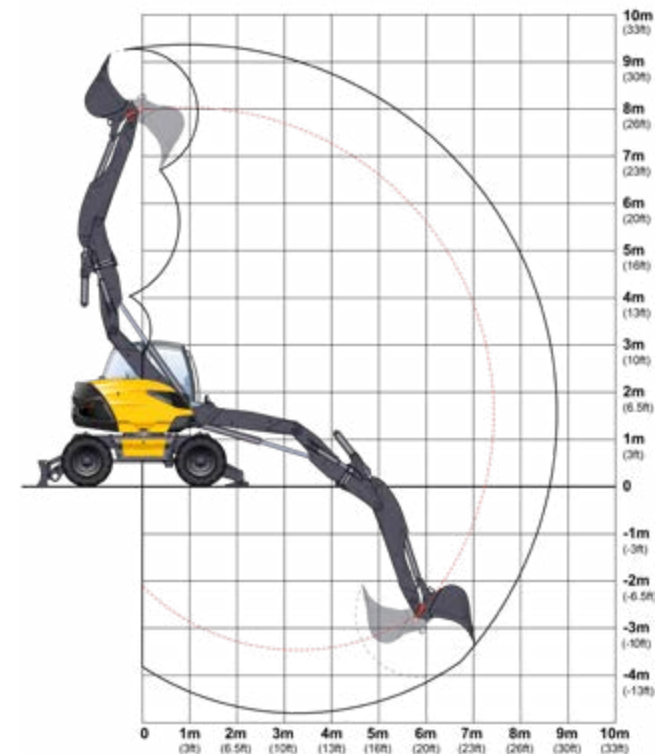
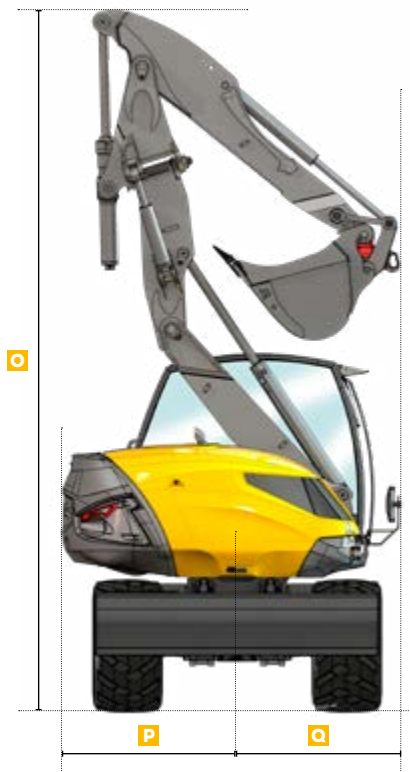

WYMIARY MASZYNY

M	Długość całkowita z dostawką	5200 mm
N	Wysokość całkowita	3786 mm
O	Wysokość w pozycji złożonej	6130 mm
P	Promień zachodzenia	1570 mm
Q	Promień przodu	1420 mm

OFFSETOWA DOSTAWKA WSIĘGNIKA 2-CZĘŚCIOWEGO

OSIĄGI ŁYŻKI KOPARKOWEJ

Siła zrywająca	8170 daN
Siła penetracyjna/wyrywająca	6200 daN
Zasięg maks.	8700 mm
Maks. głębokość kopania	4700 mm

SIŁA PODNOSZENIA Z HAKIEM ZAŁADOWCZYM – Z LEMIESEM ORAZ STABILIZATORAMI NA PODŁOŻU – Wszystkie wagi zostały podane w kg.

	PRZÓD		BOK		PRZÓD		BOK	
	3M	4,5M	6M	7,5M	3M	4,5M	6M	7,5M
3M	8000	8000	6400	4400	4500	2500	2900	1300
0M	8000	8000	8000	3400	5200	1900	2700	1200
-1,5M	8000	8000	8000	3000	4000	1800		

SIŁA PODNOSZENIA Z HAKIEM ZAŁADUNKOWYM - NA KOŁACH

Wszystkie wagi zostały podane w kg.

	PRZÓD		BOK		PRZÓD		BOK	
	3M	4,5M	6M	7,5M	3M	4,5M	6M	7,5M
3M	8000	6500	4700	3400	2500	1700	1400	900
0M	8000	5900	3600	2500	2100	1400	1300	800
-1,5M	8000	4400	3400	2200	2000	1300		

WARUNKI ROBOCZE Z HAKIEM PODNOSZĄCYM

- Na wypoziomowanym i zwartym podłożu
- Z zablokowaną osią oscylacji
- Bez narzędzi (łyżka, szufła) z płytą hakową oraz hakiem załadunkowym 8T
- Koła 18-19,5
- 75% obciążenie wywracające lub 87% pojemności hydraulicznej
- Wartości maks. określone dla optymalnej pozycji wsięgніка oraz cylindrów



Podczas pomiaru rzeczywistego udźwigu w kg, należy uwzględnić wszystkie elementy dodane do końca miarki, a w szczególności ich położenie i ciężar.

MECALAC POLSKA SP. Z O. O.**CENTRALA**

Ul. Jaworowa 1
43-170 Łaziska Górne, Polska
Tel. +48 32 221 32 19

ODDZIAŁ

Ul. Brzozowa 2, Ślęza
55-040 Kobierzyce, Polska
Tel. +48 71 390 12 26

MECALAC FRANCE S.A.S.

2, avenue du Pré de Challes
Parc des Glaisins – CS 40230
Annecy-le-Vieux
FR - 74942 Annecy Cedex
Tel. +33 (0)4 50 64 01 63

**MECALAC BAUMASCHINEN
GMBH**

Am Friedrichsbrunnen
D-24782 Büdelsdorf
Tel. +49 (0)43 31/3 51-319

**MECALAC CONSTRUCTION
EQUIPMENT UK LTD**

Unit 1, Mallory Way
Gallagher Business Park
Coventry, CV6 6PB, UK
Tel. +44 (0)24 7633 9400

**MECALAC İŞ MAKİNELERİ
SAN. VE TİC. LTD. ŞTİ.**

Ege Serbest Bölgesi
Zafer SB Mahallesi Gündüz Sokak No:17/1
35410, Gazimür - İzmir - TÜRKİYE
Tel. +90 232 220 11 15

WWW.MECALAC.COM

