

MecALAC

MWR
SÉRIE



MWR
SÉRIE **MecALAC**



7 MWR

9 MWR

11 MWR



MWR SÉRIE

URBAN MACHINE, HUMAN ENGINE

“L’innovation, la rigueur, la recherche de performance, sont nos bases fondamentales pour concevoir et construire des matériels destinés aux chantiers et aux femmes et hommes du XXI^e siècle. Et parce que chaque métier a ses contraintes, chaque pays sa culture, nous construisons des engins répondant parfaitement à ces différenciations. Des machines créées par les Hommes pour les Hommes. Pour nous, c’est d’abord cela l’orientation client. C’est pourquoi l’innovation et l’humain sont indissociables à nos yeux et constituent le cœur de notre mission d’entreprise depuis 40 ans”.

Alexandre Marchetta
Président
Groupe Mecalac



MWR 7.9.11

LE MEILLEUR DES 2 MONDES

**ABAISSER
LE CENTRE
DE GRAVITÉ.
SIMPLEMENT
RÉVOLUTIONNAIRE !**



La fusion des atouts des pelles sur pneus et sur chenilles a donné naissance à une solution Mecalac unique, conjuguant mobilité, polyvalence, stabilité, accessibilité, facilité de conduite, force de levage et rentabilité. Voici la gamme MWR.





VOIR LA VIDÉO

**MECALAC INNOVE
ET VOUS PROPOSE
D'OBTENIR DES
VIDÉOS SUR LES
MWR.**

Pour cela, c'est tout simple, il vous suffit de scanner avec votre smartphone le QR Code présent sur la page pour accéder au contenu vidéo.

Si vous ne possédez pas d'application QR code scanner, télécharger là...





7.9.11 MWR

DE L'ORIGINE À LA SOLUTION

LE DESIGN EST UNE COMPOSANTE FORTE ET STRATÉGIQUE DE L'IDENTITÉ MECALAC

“Notre force ? Offrir sa solution à chaque client. Conjuguer l'écoute proactive et la polyvalence des réponses industrielles est une force qui permet de dimensionner et de personnaliser nos solutions et nos machines. Pour Mecalac, le design n'est plus une option depuis longtemps. Il est une composante forte et stratégique de l'identité de notre marque et de nos produits et ne se limite pas à la seule esthétique. Il intègre la fonctionnalité, la sécurité et l'ergonomie à la fluidité des lignes. Le tout avec une incontournable plus-value de sens.”

Patrick Brehmer,
Head of Marketing,
Product Management & Design

UN CONCEPT EXCLUSIF, UNE SOLUTION UNIQUE

En abaissant le centre de gravité de la nouvelle MWR par rapport à ses concurrentes, Mecalac révolutionne à 100% l'univers des pelles sur pneus.

Conséquences à tous les “niveaux” : de la stabilité à l'accessibilité en passant par la sécurité et la mobilité “tout terrain”, la machine gagne en équilibre et en force sans rien abandonner de ses qualités initiales.

Plus qu'une machine, la MWR est l'aboutissement d'un nouveau concept d'engin et le fruit de l'expertise combinée de Mecalac pour les pelles sur pneus et sur chenilles.

Son design a été travaillé pour répondre au cahier des charges très exigeant et complexe qui accompagne la naissance d'une machine polyvalente et compacte tendant vers l'osmose d'un engin sur pneus et sur chenilles Mecalac.

Résultat ? Une machine aux proportions XS et à la force de levage XL, versatile et ultra-stable, qui bénéficie des dernières technologies intérieures et extérieures brevetées Mecalac (bras latéral articulé, couplage des vérins, attache rapide Connect, sélecteur central de commande, fonction “speed control”).

AWARD 2016

Mecalac gagne le Prix du Design des Innovation AWARD 2016 au salon mondial BAUMA pour le nouveau concept de pelles sur pneus : MWR.



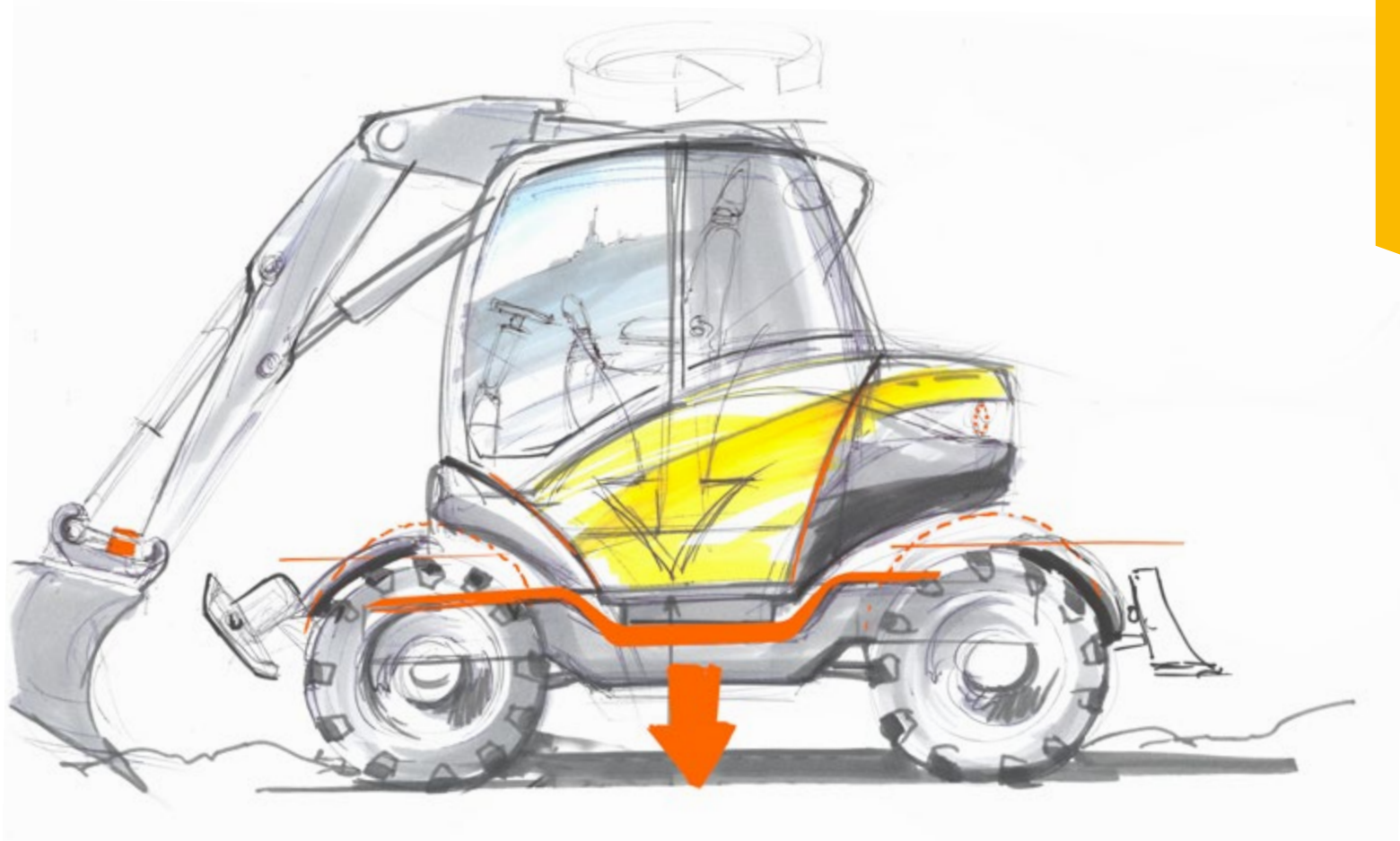

	PELLES SUR PNEUS	PELLES SUR CHENILLES	MWR
Mobilité	•		•
Polyvalence	•		•
Autonomie	•		•
Facilité de conduite		•	•
Aptitude tout terrain		•	•
Sécurité		•	•
Accessibilité		•	•
Stabilité		•	•



MWR 7.9.11

FACILE D'UTILISATION

**Optimiser la sécurité pour l'opérateur
comme l'ensemble des personnels
des chantiers urbains et péri-urbains :**

- maintenance pieds au sol
- blocage de l'oscillation à la pédale de frein et au joystick
- hauteur de seuil réduite
- grande compacité
- caméra intégrée
- excellente visibilité





1 SÉLECTEUR
3 MODES





VOIR LA VIDÉO



FACILE D'UTILISATION

FACILITÉ DE CONDUITE

**EN MODE PARKING,
ROUTE ET TRAVAIL
EN UN GESTE.**

Grâce au sélecteur central unique, le conducteur passe en mode route ou parking en un seul mouvement, s'épargnant ainsi 7 à 10 manipulations habituellement incontournables.

Avec cette exclusivité unique mondiale, dans la MWR, tout se fait instantanément en sélectionnant la configuration souhaitée. De la même manière, il peut, grâce au sélecteur, se retrouver aux commandes d'une pelle disposant de toutes leurs fonctionnalités. C'est la garantie d'une conduite irréprochable et ultra sécuritaire sur les chantiers. Libéré d'un seul geste, le conducteur peut se concentrer sur les tâches à accomplir en toute sérénité et prendre pleinement le contrôle de la machine.





FACILE D'UTILISATION

CONNECT S'ATTACHE À LA POLYVALENCE

DÉSIREUX DE RENDRE SES MACHINES TOUJOURS PLUS SÛRES ET PLUS POLYVALENTES, MECALAC PROPOSE AUJOURD'HUI CONNECT, SON ATTACHE RAPIDE BREVETÉE, REMARQUABLE PAR SA LÉGÈRETÉ, SON INTÉGRATION, SA FACILITÉ D'UTILISATION ET SA PARFAITE SÉCURITÉ.

Pilotable en cabine, elle est sans aucun risque de décrochage de l'outil, aussi bien pendant sa prise que pendant le travail. Elle est dotée d'un système de détection qui permet de contrôler le bon verrouillage de l'outil et d'en informer le conducteur (signaux visuel et sonore). Par ailleurs réversible et ne nécessitant aucun entretien, l'attache rapide CONNECT est la connexion ultime entre l'outil et la machine !





VOIR LA VIDÉO







FACILE D'UTILISATION

VOIR TOUJOURS PLUS LOIN

**LES COMMANDES DES MWR SONT
SIMPLES, VOUS CONNAISSEZ EN
PERMANENCE LA CONFIGURATION
DE VOTRE MACHINE.**

Chaque interface a été conçue afin de garantir un grand confort et une sécurité d'utilisation optimale. L'écran couleur associé à des jauges analogiques renseigne d'un seul coup d'œil l'activation des différentes fonctions de la machine.

La position de conduite est parfaite, vous pouvez vous concentrer sur l'essentiel.

Chaque commande tombe naturellement sous vos doigts. Le siège, les accoudoirs qui s'escamotent directement avec les consoles et la colonne de direction s'adaptent parfaitement à vos besoins. Votre esprit est libre, vous pouvez vous concentrer sur votre chantier.





VOIR LA VIDÉO





FACILE D'UTILISATION

MONTER ET DESCENDRE SANS S'ÉPUISER

**GRÂCE AU CENTRE DE GRAVITÉ
ABAISSÉ DE LA MACHINE,
LA CABINE DE LA MWR EST
PARFAITEMENT ACCESSIBLE
AU CONDUCTEUR, SANS
EFFORTS NI PRISE DE RISQUE.**

Sa hauteur de seuil est jusqu'à 20 % inférieure par rapport aux autres produits concurrents du marché.

Désormais, les montées et descentes de l'engin sont plus fluides et encore facilitées par la présence d'un marchepied parfaitement intégré au design de la machine. Un petit pas pour l'homme, un grand pas pour la sécurité des chantiers.







VOIR LA VIDÉO



FACILE D'UTILISATION

FAIRE LE PLEIN SANS EFFORTS

**LE RÉSERVOIR DE LA MWR EST
ULTRA-FACILE D'ACCÈS PUISQU'IL
SE SITUE DÉSORMAIS DANS
LE CHÂSSIS, JUSTE AU NIVEAU
DU MARCHEPIED QUI MÈNE À
LA CABINE.**

Outre l'abaissement du centre de gravité dû au poids du réservoir et de son contenu en partie basse, le conducteur ou le responsable de parc n'a aucune manipulation en hauteur à effectuer ni aucune entrave pour gêner ses manœuvres. Là où la plupart des pelles concurrentes ont le réservoir dans la tourelle, avec la MWR, faire le plein et gérer le niveau des fluides est aussi simple que sécurisé. Le risque zéro en matière d'entretien au quotidien.





MWR 7.9.11

PERFORMANCES OPTIMALES

Les machines MWR sont dotées de nombreuses caractéristiques techniques pour une gestion optimale de chantiers tout-terrain

- naturellement équilibrée
- aptitude tout-terrain
- maniabilité
- agilité
- compacité
- force de levage



Mecalac

Mecalac



PERFORMANCES

NATURELLEMENT ÉQUILBRÉE

**MWR BÉNÉFICIE D'UNE
ISOSTABILITÉ À 360 DEGRÉS.
LA STABILITÉ DE LA MACHINE
RESTE LA MÊME QUEL QUE SOIT
L'ANGLE DE ROTATION DE LA
TOURELLE.**

Lever, poser, déplacer, décharger... sans bouger. La nouvelle MWR transforme la logistique des chantiers grâce à son incroyable stabilité dans toutes les positions et sur tous les terrains. Quelles que soient les circonstances, elle garde son équilibre aussi bien en translation dans les manœuvres de transfert entre les chantiers que lors des phases de travail. Un bel équilibre qui lui assure des performances de levage à 360° hors du commun.





PERFORMANCES

FRANCHIR TOUS LES OBSTACLES

**LE CENTRE DE GRAVITÉ
ABAISSÉ N'A PAS
D'INCIDENCE SUR LA
HAUTEUR DE LA GARDE
AU SOL, CE QUI EST UN
PARADOXE EXCLUSIF
"MADE IN MECALAC".**

Grâce à son architecture et à sa tourelle "encastrée" dans le châssis, la taille des roues de la MWR demeure conséquente sans pour autant nuire au gabarit de l'ensemble. Ainsi surélevée, la machine conserve toute sa mobilité et peut franchir les obstacles avec une parfaite aisance et en toute sécurité.





PERFORMANCES

MANIABILITÉ, & COMPACTÉ

Les nouvelles MWR peuvent être équipées des 4 roues directrices permettant ainsi de faire demi-tour quasiment sur place et contourner efficacement tous les obstacles. Objectif : assurer un maximum de mobilité dans les espaces restreints.

**2,5 FOIS
PLUS COMPACTE
QU'UNE PELLE
CLASSIQUE**



AGILITÉ

L'efficacité de mouvement

Lorsque la marge de manœuvre est limitée, les MWR sont un allié de poids. Leur déport léger parfaitement intégré et leur bras en 3 parties leur permettent de travailler hors du gabarit de la machine.

MOBILITÉ

La maniabilité ultime

Les 3 modes de direction permettent à la MWR de se sortir de toutes les situations.

COMPACTITÉ AU TRAVAIL

au service de la sécurité

Avec leurs mensurations XS, leur rotation à 360° et leur angle de relevage de flèche exceptionnel, les MWR ne mobilisent qu'une seule voie en milieu urbain pour accomplir leurs missions préservant ainsi la sécurité des piétons et des automobilistes.

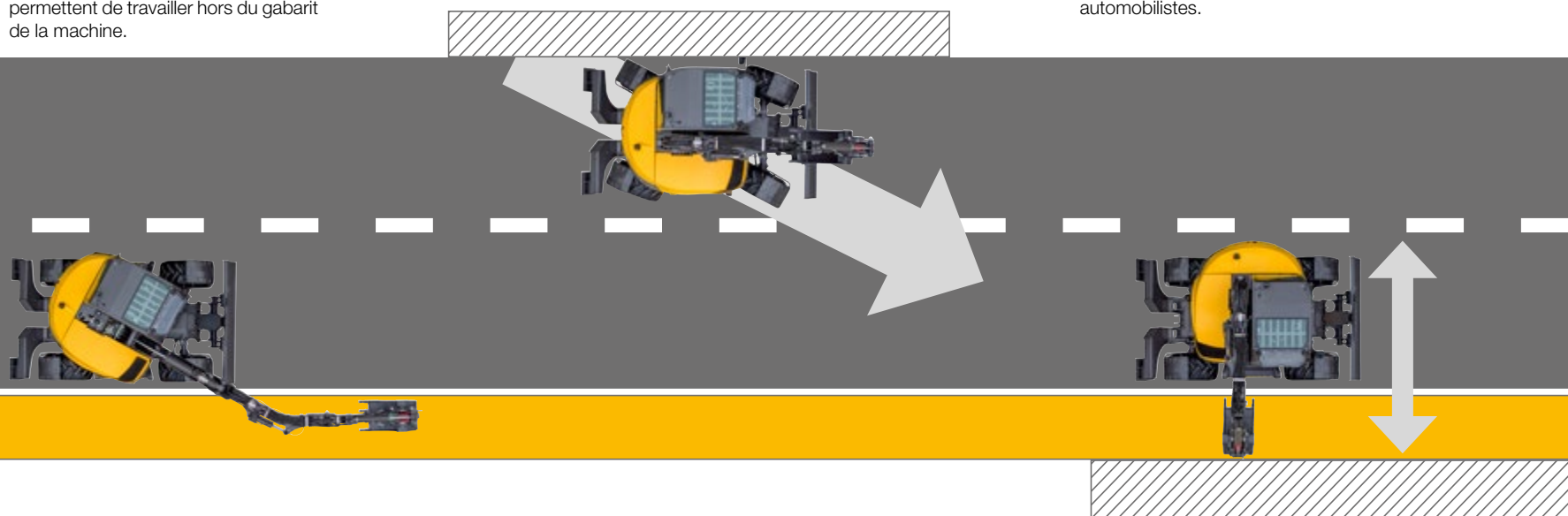

COMPACTITÉ MAXIMALE

Un encombrement minimal

Une compacité utile qui libère 100% des performances et 100% des fonctions avec un impact restreint sur l'environnement global des chantiers en cœur de ville.





PERFORMANCES

FORCE DE LEVAGE & AMPLITUDE



UN RAPPORT : POIDS PUISSANCE ÉQUILIBRE INÉGALÉ

L'architecture unique des nouvelles MWR en fait des engins de manutention puissants et précis, capables de soulever jusqu'à 3 tonnes à 3 m et à 360° !



360°



AMPLITUDE

Équipées d'un godet chargeur ou de fourches à palettes les nouvelles MWR permettent une amplitude hors-norme que ce soit en positif pour charger un camion ou en négatif pour déposer des palettes.

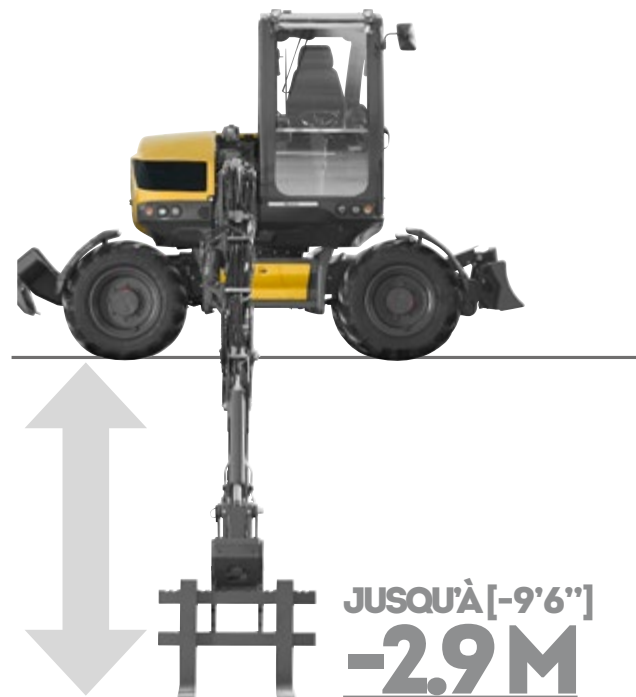

JUSQU'À [-9'6"]
-2.9 M



VOIR LA VIDÉO





PERFORMANCES

DE LA POLYVALENCE À L'AUTONOMIE

**DE L'EXPÉRIENCE NAÎT
L'EXPERTISE. LA NÔTRE S'EST
FORGÉE SUR L'IDÉE FORTE QUE
NOS SOLUTIONS NE POUVAIENT
S'IMAGINER SANS UNE
SIMPLICITÉ D'USAGE DOUBLÉE
D'UNE POLYVALENCE ET D'UNE
SYNERGIE DES FONCTIONS.**

Pour se mettre au service de l'autonomie de nos clients en leur offrant à la fois une réelle visibilité et une liberté de manœuvre optimale sur chacun de leurs chantiers, et ce, quels que soient leurs métiers, leurs pays et leur culture d'entreprise.





GRANDE AMPLITUDE EN CREUSEMENT



CHARGEMENT STATIQUE



HAUTEUR DE DÉVERSEMENT UNIQUE



VOIR LA VIDÉO



SERVICES

PERFORMANCE, RENTABILITÉ, LONGÉVITÉ

DÉCOUVREZ NOS SERVICES

MECALAC PREMIUM LUBRICANTS

Des lubrifiants Premium pour tirer le meilleur de vos engins :

- Durée de vie des équipements prolongée
- Garantie et intervalles de vidange étendus
- Efficacité par tous les temps



MY MECALAC CONNECTED SERVICES

Pour optimiser l'utilisation de ses machines, MECALAC propose son offre de services télématiques :

- Gestion de flotte à distance
- Accès à toutes les données d'utilisation des machines
- Temps d'immobilisation des machines limité grâce à la maintenance préventive





MECALAC GENUINE PARTS

Seules les pièces d'origine MECALAC vous assurent une durée de vie optimale et des performances maximales :

- Pièces certifiées d'origine
- Kits d'entretien
- Garantie étendue



FORMATIONS MECALAC

Exploitez pleinement toutes les possibilités de vos engins Mecalac :

- Utilisation performante
- Encadrement individualisé
- Pratique intensive



MECALAC FINANCIAL SOLUTIONS

Une gamme complète de produits financiers et de services associés répondant à vos besoins spécifiques :

- Achat de matériel
- Location de matériel
- Taux compétitifs



EXTENSIONS DE GARANTIE

Nos solutions s'adaptent à vos besoins afin de maximiser la durée de vie de vos engins :

- Contrats à la carte
- Tranquillité d'esprit
- Dépenses maîtrisées



La liste des services proposés peut varier selon les pays. Pour de plus amples informations, veuillez consulter votre concessionnaire Mecalac.



MWR 7.9.11

CONFIGUREZ VOTRE MWR

La nouvelle MWR dispose d'un large équipement de série mais reste à l'écoute des spécificités de ses différentes typologies de clients : entrepreneurs du paysage, terrassiers, professionnels des travaux publics, collectivités territoriales... Alors, de la couleur de la peinture en passant par le choix des pneumatiques, la climatisation ou les caméras..., sans oublier les nombreux accessoires, godets et outils hydrauliques, il existe de très nombreuses manières d'adapter la nouvelle MWR à sa marque et son métier.



COULEUR CLIENT

Vous souhaitez obtenir votre Mecalac MWR à vos couleurs ?
Personnalisez votre Mecalac avec vos propres codes RAL.

Exemples de couleurs



PNEUS

7MWR-9MWR

Roues simples Alliance 365/70 R18 EM (standard)
Roues larges Alliance 500/45 R20
Roues jumelées 8.25-20 (avec entretoise)

11MWR

Roues simples Alliance/Mitas 18-19.5 (standard)
Roues larges Alliance 600/40 R22.5
Roues jumelées 9.00-20 (avec entretoise)

TECHNOLOGIE

MyMecalac Connected Services (Télématique)



La liste des équipements standards/optionnels peut varier. Pour de plus amples informations, veuillez consulter votre concessionnaire Mecalac.

CABINE, CONFORT & SÉCURITÉ

Climatisation (réhausse hauteur cabine)
Gyrophare
Gyrophare LED
Buzzer de translation standard
Buzzer de translation cri du lynx adaptatif
Alarme de surcharge (en plus du voyant)
Phare de travail supplémentaire avant
Phare de travail arrière, LED
Radio USB Bluetooth
Siège pneumatique chauffant
Caméra arrière (en plus de la latérale)
Inversion commande ISO / SAE
Visière de cabine
Pare-soleil (standard)
Prise 12V
Prédisposition à la gestion de flotte

CHÂSSIS

4 roues directrices 30 km/h (7MWR et 11MWR)
2 roues directrices 35 km/h (9MWR)
2 roues directrices 30 km/h (11MWR)
4 roues directrices 20 km/h (9MWR et 11MWR)
4 roues directrices 35 km/h (9MWR)
Commande d'inversion de sens de direction (uniquement en 4 roues directrices)
Gardes-boue (uniquement en 4 roues directrices)
Lame arrière (standard)
Lame et stabilisateurs frontaux
Kit patins caoutchouc sous patins stabilisateurs
Accroche benne preneuse
Masse additionnelle
Préparation lame pour crochet d'attelage

MOTEUR

Filtre à particules (DPF) (standard en Europe)
Arrêt automatique moteur (temporisé)
Pompe de remplissage gasoil avec coupure automatique
Antivol – antidémarrage électronique avec 6 clés

LIGNES AUXILIAIRES

Ligne auxiliaire supplémentaire proportionnelle (dérivation du vérin de déport pour rotation de benne preneuse)
Ligne auxiliaire supplémentaire (dérivation du vérin de godet pour ouverture/fermeture d'une benne preneuse)
Canalisation retour marteau

CLAPETS

Clapets de sécurité sur flèche - bec de flèche - balancier (standard)
Clapets de sécurité sur flèche - bec de flèche - balancier - godet

PORTE-OUTILS

Attache rapide hydraulique Mecalac CONNECT - avec crochet
Système Attache Directe d'outils sur balancier par axes, avec interrupteur cabine et alimentation hydraulique pour attache rapide tierce

GRAISSAGE

Graissage regroupé manuel 1 point pour la tourelle (standard)
Graissage centralisé manuel pour la tourelle et l'ensemble de l'équipement (sauf axes des bielles de la fixation de l'attache rapide)
Graissage centralisé automatique pour la tourelle et l'ensemble de l'équipement (sauf axes des bielles de la fixation de l'attache rapide)

HUILES

Huile hydraulique (VG 46) standard
Huile hydraulique Syn Panolin (HLP 46)
Huile hydraulique Bio Panolin (HLP 46)
Huile hydraulique pour pays froids (ISO 32)
Huile hydraulique pour pays chauds (ISO 68)
Huile hydraulique pour pays très chauds (ISO 100)

7.9.11MWR

ACCESSOIRES EXCLUSIFS MECALAC

GOGETS RÉTRO

7MWR	LARGEUR mm (ft in)	Nombre de dents	VOLUME l (yd³)	POIDS kg (lb)
GOGET RÉTRO avec et sans dents	350 (1'2")	3	100 (0.13)	121 (267)
	450 (1'6")	3	130 (0.17)	131 (289)
	600 (2')	4	185 (0.24)	150 (330)
	750 (2'5.5")	5	240 (0.31)	169 (372)
	900 (2'11")	5	300 (0.39)	185 (407)
9MWR	LARGEUR mm (ft in)	Nombre de dents	VOLUME l (yd³)	POIDS kg (lb)
GOGET RÉTRO avec et sans dents	350 (1'2")	3	115 (0.15)	130 (286)
	450 (1'6")	3	150 (0.20)	140 (308)
	600 (2')	4	220 (0.29)	160 (352)
	750 (2'5.5")	5	285 (0.37)	180 (396)
	900 (2'11")	5	355 (0.46)	197 (434)
11MWR	LARGEUR mm (ft in)	Nombre de dents	VOLUME l (yd³)	POIDS kg (lb)
GOGET RÉTRO avec et sans dents	350 (1'2")	3	150 (0.20)	204 (449)
	450 (1'6")	3	190 (0.25)	222 (489)
	600 (2')	3	275 (0.36)	255 (562)
	750 (2'5.5")	4	360 (0.47)	292 (643)
	900 (2'11")	4	450 (0.59)	328 (723)
1200 (3'11")	5	630 (0.82)	393 (866)	

GOGET ÉTROIT

TYPE	LARGEUR mm (ft in)	Nombre de dents	VOLUME l (yd³)	POIDS kg (lb)
GOGET ÉTROIT	300 (1')	3	80 (0.10)	219 (482)

GOGETS CHARGEURS (SKID ET 4 X 1)

7MWR	LARGEUR mm (ft in)	Nombre de dents	VOLUME l (yd³)	POIDS kg (lb)
GOGET SKID sans dents	2200 (7'3")	-	540 (0.71)	378 (833)
9MWR	LARGEUR mm (ft in)	Nombre de dents	VOLUME l (yd³)	POIDS kg (lb)
GOGET SKID sans dent	2310 (7'7")	-	570 (0.75)	389 (857)
11MWR	LARGEUR mm (ft in)	Nombre de dents	VOLUME l (yd³)	POIDS kg (lb)
GOGET SKID sans dents	2500 (8'2")	-	820 (1.1)	475 (1,047)
GOGET 4X1 avec ou sans dents	2200 (7'3")	7	540 (0.71)	617 (1,360)
KIT DE RACCORDEMENT GOGET 4x1 - 4 FLEXIBLES	-	-	-	5 (11)
CONTRE-LAME BOULONNÉE GOGET 4X1 sans dents - 7 trous de perçage - entraxe de perçage 360 (1'2")	2200 (7'3")	-	-	62 (136.6)

GOGET GRAPIN

7MWR	LARGEUR mm (ft in)	VOLUME l (yd³)	POIDS kg (lb)
GOGET GRAPIN, 2 pouces hydrauliques	750 (2'5.5")	240 (0.31)	284 (626)
KIT DE RACCORDEMENT, flexibles	-	-	5 (11)
9MWR	LARGEUR mm (ft in)	VOLUME l (yd³)	POIDS kg (lb)
GOGET GRAPIN, 2 pouces hydrauliques	750 (2'5.5")	285 (0.37)	304 (670)
KIT DE RACCORDEMENT, flexibles	-	-	5 (11)
11MWR	LARGEUR mm (ft in)	VOLUME l (yd³)	POIDS kg (lb)
GOGET GRAPIN, 2 pouces hydrauliques	900 (2'11")	450 (0.59)	492 (1085)
KIT DE RACCORDEMENT, flexibles	-	-	5 (11)

TILTROTATOR MECALAC MR40 & MR50

7MWR	Informations	HAUTEUR ENTRE-AXES mm (ft in)	COUPLE DE ROTATION Nm (lbf.ft)	POIDS kg (lb) 1xCONNECT
MR40 TILTROTATOR sans pince de préhension	Double attache CONNECT, 2x 40° avec 2 fonctions auxiliaires bas débit	574,9 (1'12")	3900 (2,876)	280 (617)
MR40 TILTROTATOR avec pince de préhension	Double attache CONNECT, 2x 40° avec 1 fonction auxiliaire bas débit	574,9 (1'12")	3900 (2,876)	330 (727)
9MWR - 11MWR	Informations	HAUTEUR ENTRE-AXES mm (ft in)	COUPLE DE ROTATION Nm (lbf.ft)	POIDS kg (lb) 1xCONNECT
MR50 TILTROTATOR sans pince de préhension	Double attache CONNECT, 2x 40° avec 2 fonctions auxiliaires bas débit	639 (2'1")	6600 (4,868)	400 (882)
MR50 TILTROTATOR avec pince de préhension	Double attache CONNECT, 2x 40° avec 1 fonction auxiliaire bas débit	639 (2'1")	6600 (4,868)	468 (1,032)

GOGET DE FINITION DÉDIÉ AU TILTROTATOR MECALAC

7MWR	Informations	LARGEUR mm (ft in)	VOLUME l (yd³)	POIDS kg (lb)
GOGET DE FINITION dédié au TILTROTATOR MR40	Godet dédié pour travaux de finition	1200 (3'11")	280 (0.37)	198 (436)
CONTRE-LAME BOULONNÉE pour GOGET DE FINITION	Entraxe de perçage 152,4 mm (6 in)	1200 (3'11")	-	28 (61.7)
9MWR - 11MWR	Informations	LARGEUR mm (ft in)	VOLUME l (yd³)	POIDS kg (lb)
GOGET DE FINITION dédié au TILTROTATOR MR50	Godet dédié pour travaux de finition	1300 (4'3")	340 (0.44)	246 (542)
CONTRE-LAME BOULONNÉE pour GOGET DE FINITION	Entraxe de perçage 152,4 mm (6 in)	1300 (4'3")	-	29,2 (64.3)
GOGET DE FINITION dédié au TILTROTATOR MR50	Godet dédié pour travaux de finition	1500 (4'11")	450 (0.59)	286 (631)
CONTRE-LAME BOULONNÉE pour GOGET DE FINITION	Entraxe de perçage 152,4 mm (6 in)	1500 (4'11")	-	43 (95)



ACCESSOIRES EXCLUSIFS MECALAC

BRISES-ROCHE MECALAC MB30, MB40 & MB50

7MWR	Informations	HAUTEUR mm (ft in)	FRÉQUENCES (percussions / min)	NIVEAU SONORE dB	POIDS kg (lb)
MB30 BRISE-ROCHE / Applications légères	Options de pointe: burin ou pyramidale	1221 (4'0")	630-1420	125	231 (0,509)
MB40 BRISE-ROCHE / Applications lourdes	Options de pointe: pilon, burin ou pyramidale	1374 (4'6")	700 - 1540	124	304 (0,670)
9MWR - 11MWR	Informations	HAUTEUR mm (ft in)	FRÉQUENCES (percussions / min)	NIVEAU SONORE dB	POIDS kg (lb)
MB40 BRISE-ROCHE / Applications légères	Options de pointe: burin ou pyramidale	1374 (4'6")	700 - 1540	124	304 (0,670)
MB50 BRISE-ROCHE / Applications lourdes	Options de pointe: pilon, burin ou pyramidale	1494 (4'11")	700 - 1440	123	365 (0,805)

GODET CURAGE INCLINABLE

7MWR	Informations	LARGEUR mm (ft in)	VOLUME l (yd³)	POIDS kg (lb)
GODET CURAGE INCLINABLE	2 vérins, 2x 45°	1500 (4'11")	280 (0,36)	340 (749)
CONTRE-LAME BOULONNÉE	Entraxe de perçage 152,4 mm (6 in)	1500 (4'11")	-	43 (95)
9MWR	Informations	LARGEUR mm (ft in)	VOLUME l (yd³)	POIDS kg (lb)
GODET CURAGE INCLINABLE	2 vérins, 2x 45°	1500 (4'11")	321 (0,42)	415 (915)
CONTRE-LAME BOULONNÉE	Entraxe de perçage 152,4 mm (6 in)	1500 (4'11")	-	43 (95)
11MWR	Informations	LARGEUR mm (ft in)	VOLUME l (yd³)	POIDS kg (lb)
GODET CURAGE INCLINABLE	2 vérins, 2x 45°	1700 (5'7")	367 (0,48)	485 (1,069)
CONTRE-LAME BOULONNÉE	Entraxe de perçage 152,4 mm (6 in)	1700 (5'7")	-	48 (106)

GODET DE CURAGE ET CONTRE-LAME

7MWR - 9MWR	Informations	LARGEUR mm (ft in)	VOLUME l (yd³)	POIDS kg (lb)
GODET DE CURAGE	-	1500 (4'11")	262 (0,34)	260 (573)
CONTRE-LAME BOULONNÉE	Entraxe de perçage 160 mm (0'52")	1500 (4'11")	-	30,5 (67)
11MWR	Informations	LARGEUR mm (ft in)	VOLUME l (yd³)	POIDS kg (lb)
GODET DE CURAGE	-	1800 (5'11")	400 (0,52)	350 (772)
CONTRE-LAME BOULONNÉE	Entraxe de perçage 152,4 mm (6 in)	1800 (5'11")	-	47 (104)

POUCE HYDRAULIQUE

7MWR	LARGEUR mm (in)	Nombre de dents	LONGUEUR mm (in)	POIDS kg (lb)
POUCE HYDRAULIQUE avec dents Disponible avec le bras pelle déport uniquement	270 (10.6)	4	950 (37.4)	74 (163)

LÈVE-PALETTE

TYPE	Informations	POIDS kg (lb)
LÈVE-PALETTE AVEC FOURCHES	À utiliser avec 4 clapets de sécurité	330 (728)
KIT MONTAGE DU LÈVE-PALETTE SUR LAME		52 (114.6)

PLATINE CHARGEUR COMPACT

TYPE	POIDS kg (lb)
Platine de montage pour outils de chargeurs compacts de type ISO 24410 Universe	127 (280)

PLATINE DE MANUTENTION ET PLATINE MARTEAU

TYPE	Informations	POIDS kg (lb)
PLATINE DE MANUTENTION AVEC CROCHET	À utiliser avec 3 clapets de sécurité	43 (94)
PLATINE MARTEAU sans perçage	-	80 (176)
PLATINE MARTEAU avec perçage	Contactez votre concessionnaire	80 (176)

FLÈCHETTE DE MANUTENTION

7MWR - 9MWR	Informations	POIDS kg (lb)
FLÈCHETTE DE MANUTENTION	Longueur 2000 mm (6'7") , capacité de levage 500 Kg (1,100 lb) à utiliser avec 4 clapets de sécurité	80.5 (177)
11MWR	Informations	POIDS kg (lb)
FLÈCHETTE DE MANUTENTION	Longueur 4100 mm (13'5") , capacité de levage 500 Kg (1,100 lb) À utiliser avec 4 clapets de sécurité	113 (249)

SUPPORT BENNE PRENEUSE

TYPE	POIDS kg (lb)
SUPPORT BENNE PRENEUSE - sur 7MWR, 9MWR et 11MWR	67 (147)

DENT DE DÉROCHAGE

TYPE	POIDS kg (lb)
DENT DE DÉROCHAGE	170 (374)

Mecalac recommande d'utiliser des équipements appropriés pour que nos clients puissent tirer le meilleur de nos produits. L'utilisation d'équipements, y compris les godets, non conformes aux recommandations ou aux spécifications de Mecalac en matière de poids, de dimensions, de débit, de pression, etc., peut entraîner des performances non optimales, y compris mais sans y être limité, des baisses de production, de stabilité, de fiabilité et de longévité des composants.

7.9.11MWR

DONNÉES TECHNIQUES

POIDS	7MWR	9MWR	11MWR
En ordre de marche, sans godet, avec chauffeur de 75 kg (165 lb), réservoir carburant plein, pneus standards, sans options			
- Lame arrière	6925 kg (15,300 lb)	7900 kg (17,400 lb)	10000 kg (22,050 lb)
- Stabilisateurs avant + lame	non disponible	+300 kg (+661 lb)	+450 kg (+992 lb)
- Pneus larges	+60 kg (+132 lb)	+60 kg (+132 lb)	+160 kg (+352 lb)
- Pneus jumelés	+350 kg (+771 lb)	+350 kg (+771 lb)	+380 kg (+837 lb)
MOTEUR	7MWR	9MWR	11MWR
Moteur turbo compressé avec refroidissement de l'air d'admission, refroidissement à eau, contrôle électronique et système d'injection "Common Rail". Technologies d'émissions : valve EGR (recirculation des gaz), DOC (catalyseur d'oxydation diesel) et DPF (filtre à particules Diesel)		Conforme aux normes d'émissions : EU Stage V / U.S. EPA Tier 4 Final*	
Diesel 4 cylindres en ligne	DEUTZ TD 2,9 L4	DEUTZ TCD 2,9 L4	DEUTZ TCD 3,6 L4
Puissance (DIN 70020)	55,4 kW (75 ch) (75hp - 74.3 imperial hp)	55,4 kW (75 ch) (75hp - 74.3 imperial hp)	55,4 kW (75 ch) (75hp - 74.3 imperial hp)
Vitesse moteur	2300 tr/min (2300 rpm)	2300 tr/min (2300 rpm)	2200 tr/min (2200 rpm)
Couple maximum	260 Nm à 1600 tr/min (192 ft.lbf at 1600 rpm)	300 Nm à 1600 tr/min (221 ft.lbf at 1600 rpm)	405 Nm à 1300 tr/min (299 ft.lbf at 1300 rpm)
Cylindrée	2900 cm ³ (177 in ³)	2900 cm ³ (177 in ³)	3600 cm ³ (220 in ³)
Refroidissement	eau	eau	eau
Filtre à air cyclonique, à sec, à cartouche	•	•	•
Consommation gasoil (suivant conditions d'utilisation)	8 à 9 l/h (2 - 2.3 gph)	8 à 9 l/h (2 - 2.3 gph)	7 à 11 l/h (1.8 - 2.9 gph)
Réservoir carburant (gasoil)	108 l (28.5 gal)	140 l (36.9 gal)	165 l (43.5 gal)
CIRCUIT ÉLECTRIQUE	7MWR	9MWR	11MWR
Batteries	100 Ah / 720 A	100 Ah / 720 A	100 Ah / 720 A
Tension	12 V	12 V	12 V
Alternateur	14 V (120 A)	14 V (120 A)	14 V (120 A)
Démarrateur	12 V 2,6 kW	12 V 2,6 kW	12 V 2,6 kW
CHÂSSIS	7MWR	9MWR	11MWR
Rigide	•	•	•
Rayon de braquage extérieur			
- 4 roues directrices (en option)	3,52 m (11 ft 7 in)	3,56 m (11 ft 8 in)	3,86 m (12 ft 8 in)
- 2 roues directrices	6,08 m (19 ft 11 in)	6,10 m (20 ft)	6,41 m (21 ft)
Stabilisateurs commandés indépendamment ou par paire	non disponible	•	•
TRANSMISSION	7MWR	9MWR	11MWR
Double transmission hydrostatique à circuit fermé SENSO DRIVE	•	•	•
Inverseur de sens de marche à commande électrique sous le manipulateur droit	•	•	•
Hydraulique de transmission : 1 pompe double à cylindrée variable, régulation de puissance automotive	•	•	•
Vitesse variable continue	0-30 km/h (i.e. 0-19 mph)	0-20 km/h (0-35 km/h en option) (0-12 mph (0-22 mph en option))	0-20 km/h (0-30 km/h en option) (0-12 mph (0-19 mph en option))
Effort de traction maximum	3760 daN (8,450 lbf)	4820 daN (10,835 lbf)	4820 daN (10,835 lbf)
Pente franchissable	60 %	65 %	68 %
Boîte de vitesses automatique	non disponible	option	option

* Environmental Protection Agency (EPA) - Selon la réglementation nationale

7.9.11MWR

DONNÉES TECHNIQUES

PONTS ET ROUES	7MWR / 9MWR / 11MWR		
4 roues motrices égales	•		
Pont moteur rigide à l'arrière	directeur en option		
Blocage du différentiel à 45% sur pont avant et arrière	•		
Pont moteur oscillant à l'avant avec un débattement de +/- 7° ; blocage oscillation implique 2 cylindres hydrauliques	directeur		

FREINS	7MWR / 9MWR / 11MWR		
Centrale de freinage à double circuits	•		
Freins multidisques à bain d'huile intégrés dans chaque pont	•		

CIRCUIT HYDRAULIQUE	7MWR	9MWR	11MWR
Réservoir huile hydraulique	56 l (14.8 gal)	61 l (16 gal)	77 l (20.3 gal)
Capacité circuit hydraulique	115 l (30.3 gal)	115 l (30.3 gal)	115 l (30.3 gal)

CIRCUIT ÉQUIPEMENT ET ROTATION	7MWR	9MWR	11MWR
Pompe à cylindrée variable	45 cm ³ (2.7 in ³)	63 cm ³ (3.8 in ³)	75 cm ³ (4.6 in ³)
Régulation de puissance ACTIVE CONTROL	•		
"Load Sensing - Flow Sharing" type LUDV	•		
proportionnalité des fonctions respectée quel que soit le niveau de pression de chaque élément	•		
- Débit maximum	100 l/min (26.4 gpm)	145 l/min (38.3 gpm)	165 l/min (43.5 gpm)
- Pression de travail maximum	280 bar (4,060 psi)	280 bar (4,060 psi)	300 bar (4,350 psi)

CIRCUIT TRANSMISSION	7MWR	9MWR	11MWR
Débit maximum de la pompe	125 l/min (33 gpm)	125 l/min (33 gpm)	125 l/min (33 gpm)
Pression maximum	440 bar (6,382 psi)	440 bar (6,382 psi)	440 bar (6,382 psi)

TOURELLE	7MWR	9MWR	11MWR
Rotation totale 360°	•	•	•
Orientation par moteur hydraulique lent avec freinage automatique par disques, équipé de limiteur de pression anti rebond	•	•	•
Entraînement par couronne à denture intérieure	•	•	•
Vitesse rotation	10 tr/min (10 rpm)	10 tr/min (10 rpm)	10 tr/min (10 rpm)
Couple rotation	1330 daNm (9,800 ft.lbf)	1690 daNm (12,400 ft.lbf)	2500 daNm (18,440 ft.lbf)

CABINE	7MWR	9MWR	11MWR
Cabine panoramique grand confort	ROPS et FOPS		
Monocoque fixée sur 4 plots élastiques	•	•	•
Pare-brise avant escamotable partiellement ou dans sa totalité	sous le toit cabine		
Siège réglable et ajustable à la morphologie de l'opérateur	•	•	•
Chauffage à eau conforme à la norme ISO 10263	•	•	•
Réglages indépendants des consoles supports manipulateurs	•	•	•
Commandes assistées par manipulateurs ergonomiques proportionnels	•	•	•
Niveau carburant et température du liquide de refroidissement indiqués au tableau de bord	•	•	•
Tableau de bord, écran couleur	•	•	•
Contrôle proportionnel de la ligne auxiliaire de série au manipulateur droit	•	•	•
Phare de travail avant	•	•	•

ÉQUIPEMENT	7MWR	9MWR	11MWR
Cinématique à volée variable Mecalac composée de 4 parties : flèche, bec de flèche, noix de déport et bras	•	•	•
Déport droite et gauche par vérin hydraulique.	•	•	•
Système permettant de conserver l'intégralité des efforts de pénétration quelle que soit la position angulaire de la noix de déport	•	•	•
Déport à gauche	1382 mm (54 in)	1551 mm (61 in)	1775 mm (70 in)
Déport à droite	1820 mm (72 in)	1899 mm (75 in)	2034 mm (80 in)
Vérin de flèche avec amortisseur de fin de course	•	•	•
Longueur du balancier	1650 mm (5'5")	1800 mm (5'11")	2025 mm (6'7")
Système d'attache rapide d'accessoire CONNECT	•	•	•
- Prise avec verrouillage mécanique automatique	•	•	•
- Détection de verrouillage incorrect	•	•	•
- Déverrouillage à commande hydraulique	•	•	•

MODES DE CONDUITE

MODE TRAVAIL

- Commande du bras et de la rotation tourelle au manipulateur gauche
- Commande de la flèche ou du bec de flèche et du godet au manipulateur droit
- Commande de la translation à la pédale
- Conduite de la pelle en mode ISO
- Activation du ralenti automatique
- Affichage du régime moteur en tours/minutes
- Affichage de l'écran en Mode Travail

MODE ROUTE

- Désactivation de la gestion du régime moteur à la main.
 - La vitesse du moteur varie selon l'angle d'appui de la pédale d'avancement
- Activation des feux de route
- Activation du gyrophare
- Blocage des fonctions hydrauliques de la machine (équipement, rotation, stabilisateur, lame)
- Désactivation du blocage de pont (seulement si le sélecteur de mode de pont est sur Auto et s'il n'est pas activé manuellement via le manipulateur droit)
- Désactivation de l'alarme de translation
- Désactivation de l'alarme de surcharge
- Visualisation vitesse en km/h
- Désactivation du ralenti automatique
- Activation du Speed Control
- Passage de l'écran en Mode Route

MODE PARKING

- Activation du frein à main
- Transmission au point mort
- Désactivation de l'accélérateur
- Mise au ralenti automatique immédiate
- Blocage des commandes hydrauliques et électriques
- Passage de l'écran en Mode Eco
- Blocage du pont oscillant
- Mise en marche des feux de route

VALEURS DE RÉFÉRENCES MÉTRIQUES

- 1 litre = 0,26417 gallon liquide État-Unis
- 1 litre = 0,21997 gallon liquide impérial

7.9.11MWR

DONNÉES TECHNIQUES

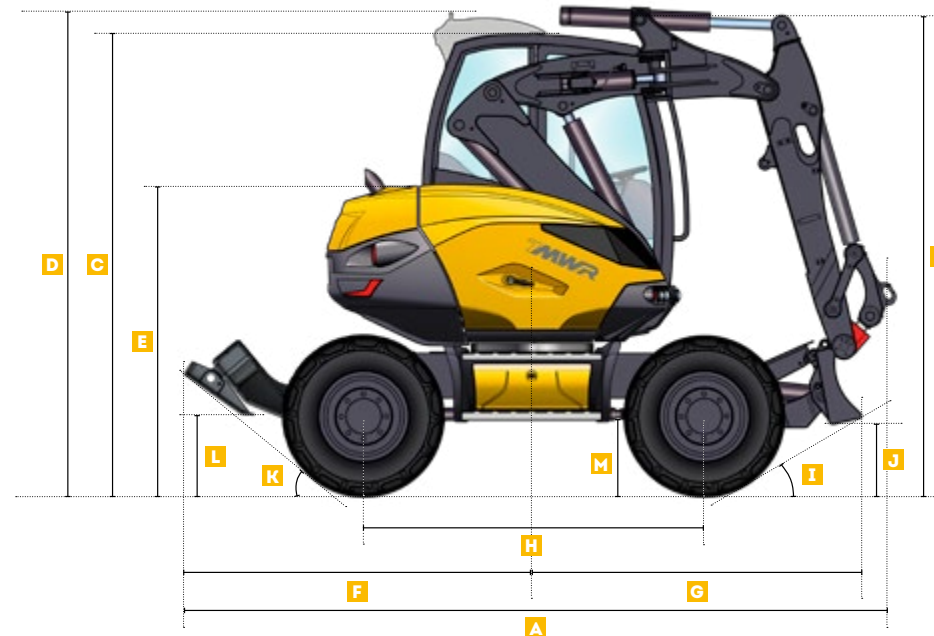
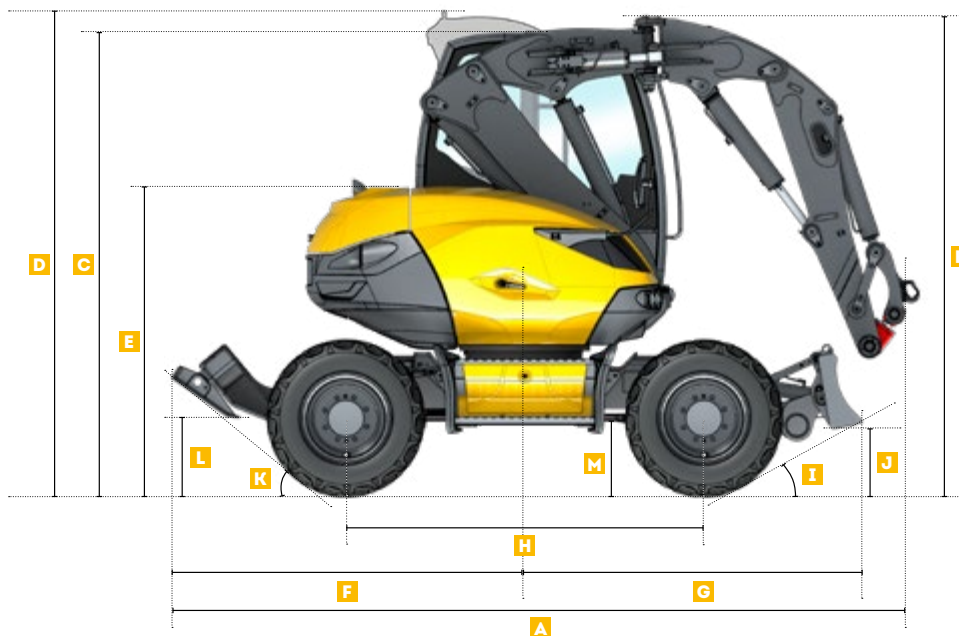

DIMENSIONNEL MACHINE	7MWR		9MWR	11MWR
	Équipement polyvalent Mecalac*	Équipement rétro avec déport		
A Longueur hors tout avec équipement (sans stabilisateurs pour la 7MWR)	3730 mm (12'3")	4418 mm (14'6")	4836 mm (15'1")	
B Hauteur hors tout des structures	2816 mm (9'3")	2961 mm (9'8")	2945 mm (9'8")	3270 mm (10'8")
C Hauteur de la cabine (sans équipement)	2816 mm (9'3")	2829 mm (9'3")	2855 mm (9'48")	
D Hauteur cabine (sans équipement avec option climatisation)	2944 mm (9'8")	2970 mm (9'9")	3072 mm (10'1")	
E Hauteur des capots	1865 mm (6'1")	1886 mm (6'2")	2030 mm (6'8")	
F Porte-à-faux châssis côté stabilisateurs (sans stabilisateurs pour la 7MWR)	1550 mm (5'1")	2159 mm (7'1")	2275 mm (7'6")	
G Porte-à-faux châssis côté lame	2030 mm (6'8")	2076 mm (6'1")	2230 mm (7'4")	
H Empattement	2100 mm (6'1")	2200 mm (7'3")	2300 mm (7'7")	
I Angle de franchissement de la lame relevée	32°	28°	32°	
J Hauteur de la lame relevée	374 mm (1'3")	391 mm (1'3")	498 mm (1'7")	
K Angle de franchissement des stabilisateurs relevés	-	-	39°	36°
L Hauteur des stabilisateurs relevés	-	-	430 mm (1'5")	413 mm (1'4")
M Garde au sol de l'arbre de transmission	430 mm (1'5")	430 mm (1'5")	430 mm (1'5")	460 mm (1'6")

* avec déport

7.9.11MWR

DONNÉES TECHNIQUES

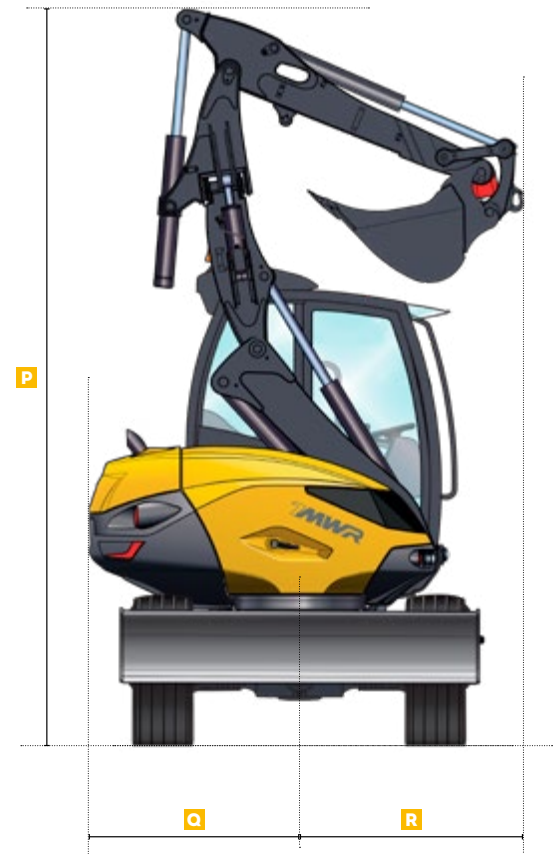
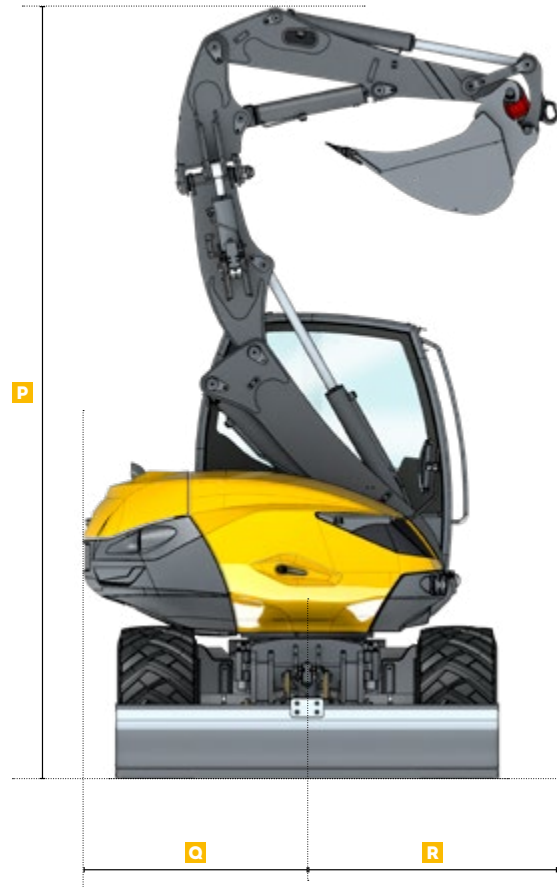
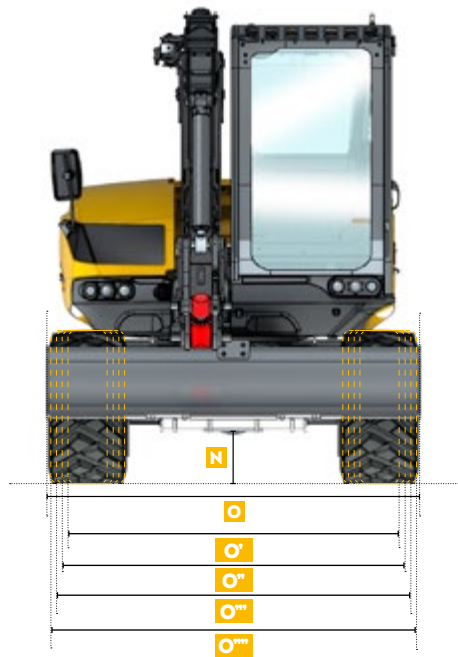

DIMENSIONNEL MACHINE	7MWR		
	Équipement polyvalent Mecalac*	Équipement rétro avec déport	
N Garde au sol du pont / boîte de vitesse	310 mm (1')	310 mm (1')	350 mm (1'2")
O Largeur hors tout	2180 mm (7'2")	2310 mm (7'7")	2500 mm (8'2")
O' Largeur avec pneus 365/70 R18	2025 mm (6'7")	2155 mm (7'0.8")	-
O'' Largeur avec pneus 18-19.5	-	-	2377 mm (7'9")
O''' Largeur avec pneus 500/45 R20	2120 mm (6'11")	2250 mm (7'4")	-
O'''' Largeur avec pneus 600/40 R22.5	-	-	2500 mm (8'2")
O''''' Largeur avec pneus jumelés 8.25-20	1988 mm (6'6")	2314 mm (7'7")	-
O'''''' Largeur avec pneus jumelés 9.00-20	-	-	2294 mm (7'6")

* avec déport

DIMENSIONNEL MACHINE	7MWR			
	Équipement polyvalent Mecalac*	Équipement rétro avec déport	9MWR	11MWR
P Hauteur équipement plié	4410 mm (14'6")	4496 mm (14'9")	4630 mm (15'2")	5090 mm (16'8")
Q Rayon arrière du contre-poids	1296 mm (4'3")	1296 mm (4'3")	1350 mm (4'5")	1445 mm (4'9")
R Rayon de rotation équipement plié	1492 mm (4'11")	1363 mm (4'6")	1516 mm (4'12")	1851 mm (6'1")

* avec déport



7MWR ÉQUIPEMENT POLYVALENT MECALAC*

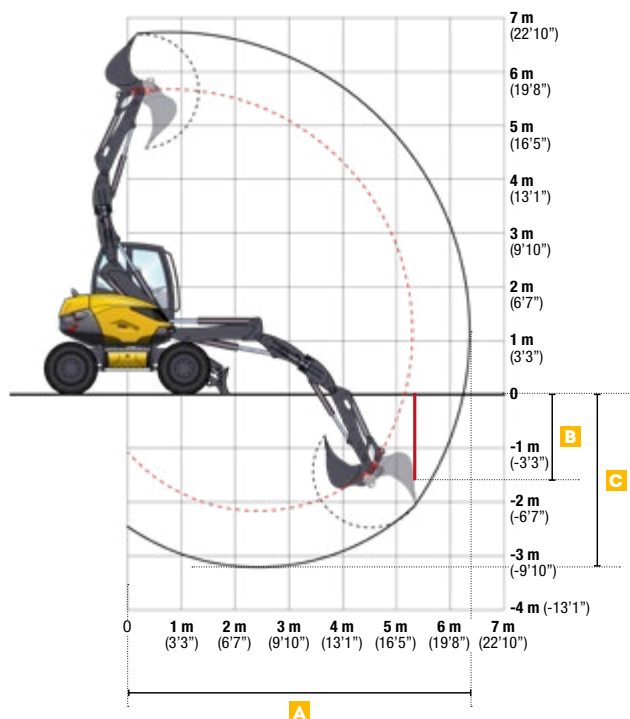

ENVELOPPES DE TRAVAIL		7MWR Équipement polyvalent Mecalac*
A	Portée maximale	6220 mm (20'5")
B	Profondeur de creusement vertical max. avec godet standard	1657 mm (5'5")
C	Profondeur maximale fond de fouille	3030 mm (9'11")

PERFORMANCES EN RÉTRO		7MWR Équipement polyvalent Mecalac*
	Force de cavage (maximum)	4050 daN (9,100 lbf)
	Force de pénétration (maximum)	2400 daN (5,400 lbf)

* avec déport

7MWR ÉQUIPEMENT RÉTRO AVEC DÉPORT

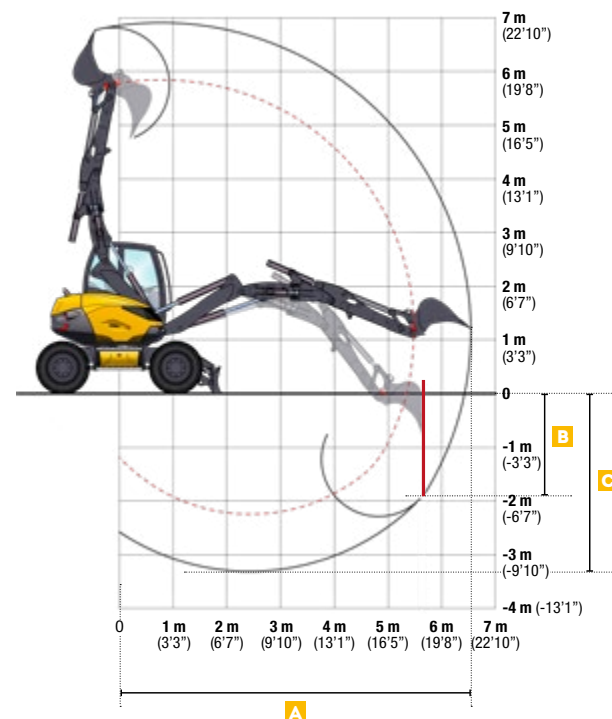

ENVELOPPES DE TRAVAIL		7MWR Équipement rétro avec déport
A	Portée maximale	6536 mm (25'5")
B	Profondeur de creusement vertical max. avec godet standard	1914 mm (6'3")
C	Profondeur maximale fond de fouille	3318 mm (10'10")

PERFORMANCES EN RÉTRO		7MWR Équipement rétro avec déport
	Force de cavage (maximum)	4050 daN (9,100 lbf)
	Force de pénétration (maximum)	3100 daN (6,970 lbf)



7.9.11 **MWR**
CREUSEMENT

9MWR ÉQUIPEMENT POLYVALENT MECALAC*

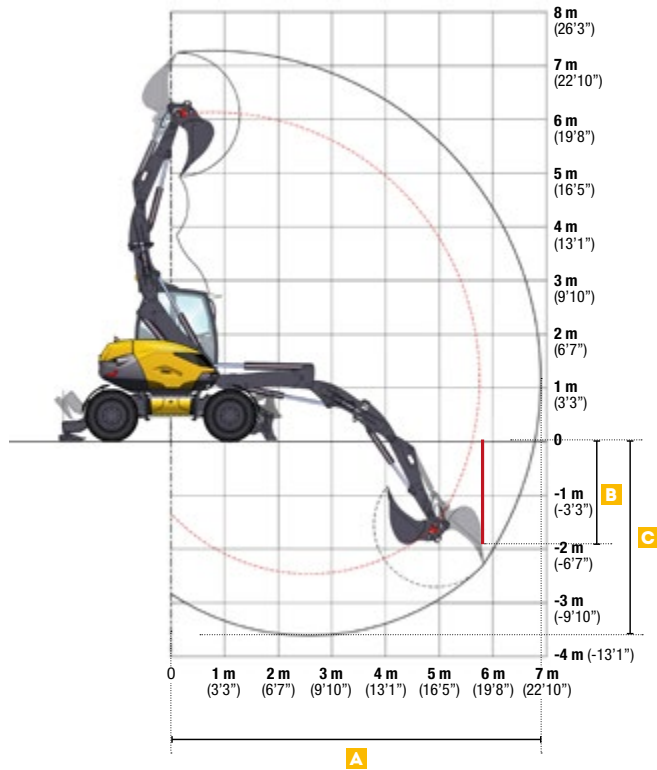

ENVELOPPES DE TRAVAIL		9MWR Équipement polyvalent Mecalac*
A	Portée maximale	6700 mm (22')
B	Profondeur de creusement vertical max. avec godet standard	1928 mm (6'4")
C	Profondeur maximale fond de fouille	3500 mm (11'6")

PERFORMANCES EN RÉTRO		9MWR Équipement polyvalent Mecalac*
	Force de cavage (maximum)	5100 daN (11,460 lbf)
	Force de pénétration (maximum)	2700 daN (6,070 lbf)

* avec déport

11MWR ÉQUIPEMENT POLYVALENT MECALAC*

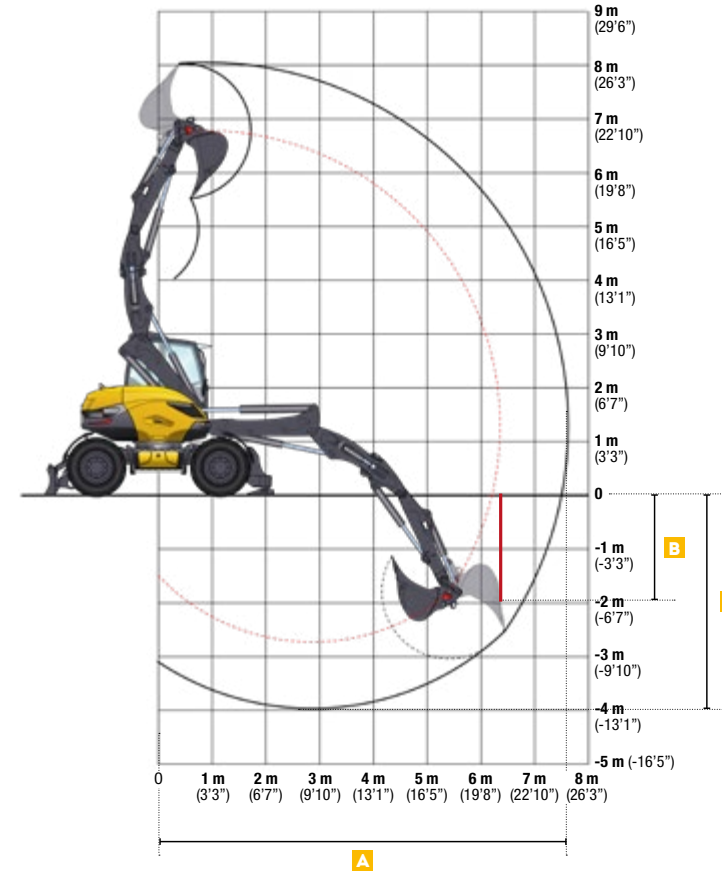

ENVELOPPES DE TRAVAIL		11MWR Équipement polyvalent Mecalac*
A	Portée maximale	7500 mm (24'7")
B	Profondeur de creusement vertical max. avec godet standard	1949 mm (6'5")
C	Profondeur maximale fond de fouille	3800 mm (12'6")

PERFORMANCES EN RÉTRO		11MWR Équipement polyvalent Mecalac*
	Force de cavage (maximum)	6500 daN (14,600 lbf)
	Force de pénétration (maximum)	3300 daN (7,400 lbf)

* avec déport



7MWR - MANUTENTION ÉQUIPEMENT POLYVALENT MECALAC*



CAPACITÉS DE LEVAGE AUX FOURCHES

Toutes les masses sont indiquées en kg (lb) avec CONNECT.

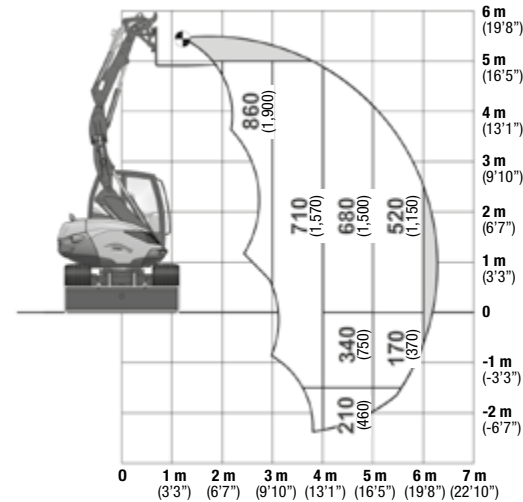
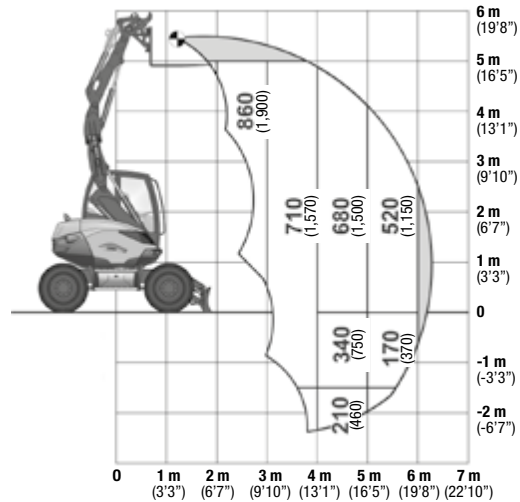

CONDITIONS DE TRAVAIL

- sur roues avec lame baissée
- sur sol horizontal et compact
- équipement utilisé sans dépot
- oscillation sur pont bloquée
- avec fourches lève-palette
- équipé de 4 clapets de sécurité

SELON ISO 10567

- maximum 75% de la charge de basculement ou 87% de la limite hydraulique
- valeurs maximales déterminées pour la position la plus défavorable des vérins et équipement

* avec dépot

CAPACITÉS DE LEVAGE AU CROCHET - LAME AU SOL

Toutes les masses sont indiquées en kg (lb) avec CONNECT.

	2M (6'7")		3M (9'10")		4M (13'1")		5M (16'5")	
5M (16'5")	3000 (6,600)	3000 (6,600)	2560 (5,640)	2560 (5,640)	-	-	-	-
3M (9'10")	3000 (6,600)	3000 (6,600)	3000 (6,600)	3000 (6,600)	2130 (4,700)	2130 (4,700)	1610 (3,550)	1520 (3,350)
1.5M (4'11")	3000 (6,600)	3000 (6,600)	3000 (6,600)	3000 (6,600)	2270 (5,000)	2200 (4,850)	1720 (3,800)	1480 (3,260)
0M	3000 (6,600)	3000 (6,600)	3000 (6,600)	3000 (6,600)	3000 (6,600)	2060 (4,540)	1710 (3,770)	1300 (2,870)
-1M (-3'3")	3000 (6,600)	3000 (6,600)	3000 (6,600)	3000 (6,600)	2260 (4,980)	1980 (4,370)	1120 (2470)	1120 (2470)
-2M (-6'7")	3000 (6,600)	3000 (6,600)	2020 (4,450)	2020 (4,450)	1190 (2,620)	1190 (2,620)	-	-

Travail en position longitudinale côté lame

Travail en position transversale ou à 360°

CAPACITÉS DE LEVAGE AU CROCHET - LAME LEVÉE

Toutes les masses sont indiquées en kg (lb) avec CONNECT.

	2M (6'7")		3M (9'10")		4M (13'1")		5M (16'5")	
5M (16'5")	3000 (6,600)	3000 (6,600)	2560 (5,640)	2560 (5,640)	-	-	-	-
3M (9'10")	3000 (6,600)	3000 (6,600)	3000 (6,600)	3000 (6,600)	2130 (4,700)	1700 (3,750)	1550 (3,420)	1150 (2,540)
1.5M (4'11")	3000 (6,600)	3000 (6,600)	3000 (6,600)	3000 (6,600)	2250 (4,960)	1460* (3,220*)	1530 (3,370)	980* (2,160)
0M	3000 (6,600)	3000 (6,600)	3000 (6,600)	2560 (5,640)	2160 (4,760)	1450 (3,200)	1460 (3,220)	940* (2,070)
-1M (-3'3")	3000 (6,600)	3000 (6,600)	3000 (6,600)	2300 (5,070)	2050 (4,520)	1480 (3,260)	1120 (2470)	1050 (2,310)
-2M (-6'7")	3000 (6,600)	3000 (6,600)	2020* (4,450*)	2020 (4,450)	1190 (2,620)	1190 (2,620)	-	-

Travail en position longitudinale côté lame

Travail en position transversale ou à 360°

CONDITIONS DE TRAVAIL

- sur roues avec les stabilisateurs baissés ou levés
- sur sol horizontal et compact
- équipement utilisé sans dépot
- châssis avant et arrière alignés
- sans outils (godet, chargeur...) avec platine de manutention + crochets 3 t (6,613lb)
- maximum 75% de la charge de basculement ou 87% de la limite hydraulique
- valeurs maximales déterminées pour la position optimale des vérins et équipement

Les capacités de levage marquées par un astérisque (*) sont limitées par la stabilité de la machine. Les autres valeurs sont limitées par les capacités hydrauliques ou les capacités du crochet. La masse de l'élingue, des dispositifs de levage auxiliaires ou du godet doit être déduite de la charge nominale pour déterminer la charge pouvant être levée.

Tous les éléments ajoutés en bout de bras doivent être pris en considération pour mesurer les capacités réelles de levage en kg (lbs), notamment leur position et masse.



7MWR - MANUTENTION ÉQUIPEMENT RÉTRO AVEC DÉPORT

CAPACITÉS DE LEVAGE AUX FOURCHES

Toutes les masses sont indiquées en kg (lb) avec CONNECT.

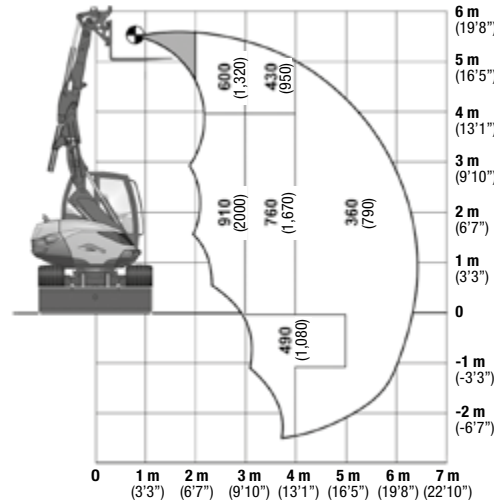
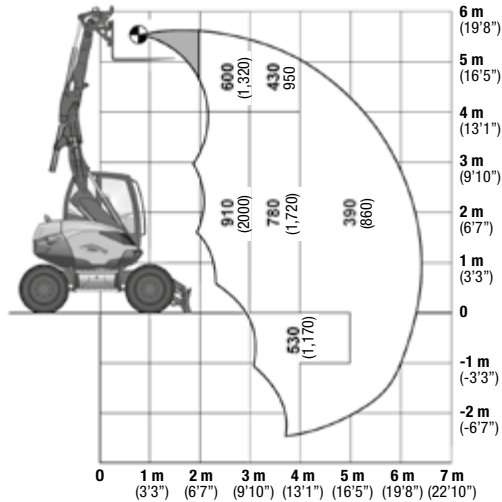

CONDITIONS DE TRAVAIL

- sur roues avec lame baissée
- sur sol horizontal et compact
- équipement utilisé sans déport
- oscillation sur pont bloquée
- avec fourches lève-palette
- équipé de 4 clapets de sécurité

SELON ISO 10567

- maximum 75% de la charge de basculement ou 87% de la limite hydraulique
- valeurs maximales déterminées pour la position la plus défavorable des vérins et équipement

CAPACITÉS DE LEVAGE AU CROCHET - LAME AU SOL

Toutes les masses sont indiquées en kg (lb) avec CONNECT.

	2M (6'7")		3M (9'10")		4M (13'1")		5M (16'5")	
5M (16'5")	2340 (5,159)	2340 (5,159)	1640 (3,615)	1640 (3,615)	-	-	-	-
3M (9'10")	2090 (4,608)	2090 (4,608)	2010 (4,431)	2000 (4,409)	1710 (3,770)	1310* (2,888)*	1110 (2,447)	820* (1,808)*
15M (4'11")	3000 (6,600)	3000* (6,600)*	2810 (6,195)	2090* (4,608)*	1860 (4,100)	1280* (2,822)*	1300 (2,866)	800* (1,764)*
0M	3000 (6,600)	3000* (6,600)*	2800 (6,173)	1980* (4,365)*	1830 (4,034)	1150* (2,535)*	1050 (2,315)	740* (1,631)*
-1M (-3'3")	3000 (6,600)	3000* (6,600)*	2620 (5,776)	1780* (3,924)*	1440 (3,175)	1060* (2,337)*	610 (1,345)	610 (1,345)
-2M (-6'7")	3000 (6,600)	3000 (6,600)	1510 (3,329)	1510 (3,329)	670 (1,477)	670 (1,477)	-	-

Travail en position longitudinale côté lame

Travail en position transversale ou à 360°

CAPACITÉS DE LEVAGE AU CROCHET - LAME LEVÉE

Toutes les masses sont indiquées en kg (lb) avec CONNECT.

	2M (6'7")		3M (9'10")		4M (13'1")		5M (16'5")	
5M (16'5")	2340 (5,159)	2340 (5,159)	1640 (3,615)	1640 (3,615)	-	-	-	-
3M (9'10")	2090 (4,608)	2090 (4,608)	2010 (4,431)	2010 (4,431)	1450 (3,196)	1230* (2,711)*	900 (1,984)	750* (1,653)*
15M (4'11")	3000 (6,600)	3000* (6,600)*	2300* (5,071)*	1970* (4,343)*	1410* (3,108)*	1200* (2,645)*	890* (1,962)*	740* (1,631)*
0M	3000 (6,600)	3000* (6,600)*	2230* (4,916)*	1850* (4,078)*	1280* (2,822)*	1070* (2,359)*	820* (1,808)*	680* (1,499)*
-1M (-3'3")	3000 (6,600)	3000* (6,600)*	2010* (4,431)*	1640* (3,615)*	1190* (2,623)*	980* (2,160)*	610 (1,345)	610 (1,345)
-2M (-6'7")	3000 (6,600)	3000 (6,600)	1510 (3,329)	1510 (3,329)	670 (1,477)	670 (1,477)	-	-

Travail en position longitudinale côté lame

Travail en position transversale ou à 360°

CONDITIONS DE TRAVAIL

- sur roues avec les stabilisateurs baissés ou levés
- sur sol horizontal et compact
- équipement utilisé sans déport
- châssis avant et arrière alignés
- sans outils (godet, chargeur...) avec platine de manutention + crochets 3 t (6,613lb)
- maximum 75% de la charge de basculement ou 87% de la limite hydraulique
- valeurs maximales déterminées pour la position optimale des vérins et équipement

Les capacités de levage marquées par un astérisque (*) sont limitées par la stabilité de la machine. Les autres valeurs sont limitées par les capacités hydrauliques ou les capacités du crochet. La masse de l'élingue, des dispositifs de levage auxiliaires ou du godet doit être déduite de la charge nominale pour déterminer la charge pouvant être levée.

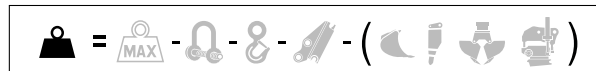

Tous les éléments ajoutés en bout de bras doivent être pris en considération pour mesurer les capacités réelles de levage en kg (lbs), notamment leur position et masse.



9MWR - MANUTENTION ÉQUIPEMENT POLYVALENT MECALAC*



CAPACITÉS DE LEVAGE AUX FOURCHES

Toutes les masses sont indiquées en kg (lb) avec CONNECT.

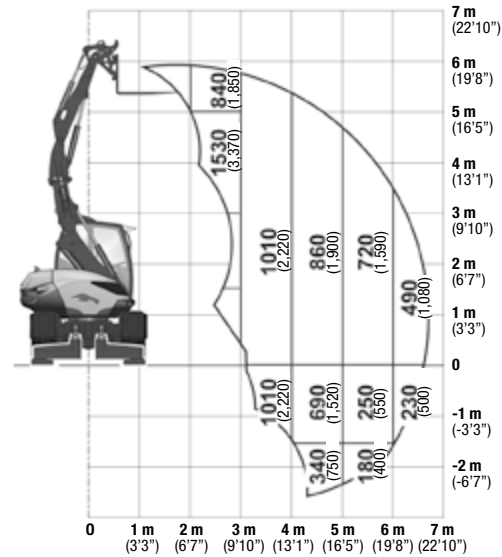
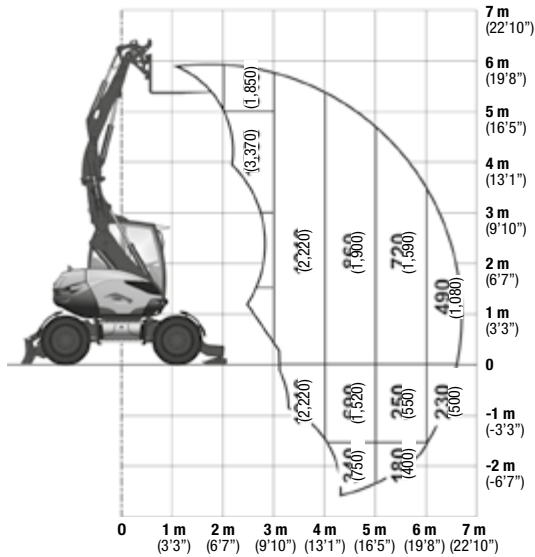

CONDITIONS DE TRAVAIL

- sur roues avec lame baissée
- sur sol horizontal et compact
- équipement utilisé sans déport
- oscillation sur pont bloquée
- avec fourches lève-palette
- équipé de 4 clapets de sécurité

SELON ISO 10567

- maximum 75% de la charge de basculement ou 87% de la limite hydraulique
- valeurs maximales déterminées pour la position la plus défavorable des vérins et équipement

* avec déport

CAPACITÉS DE LEVAGE AU CROCHET - STABILISATEURS ET LAME AU SOL

Toutes les masses sont indiquées en kg (lb) avec CONNECT.

	2M (6'7")		3M (9'10")		4M (13'1")		5M (16'5")	
5M (16'5")	3000 (6,600)	3000 (6,600)	3000 (6,600)	3000 (6,600)	2470 (5,450)	2470 (5,450)	-	-
3M (9'10")	3000 (6,600)	3000 (6,600)	3000 (6,600)	3000 (6,600)	2560 (5,640)	2560 (5,640)	2030 (4,480)	1810 (3,990)
15M (4'11")	3000 (6,600)	3000 (6,600)	3000 (6,600)	3000 (6,600)	3000 (6,600)	3000 (6,600)	2460 (5,420)	1710 (3,770)
0M	3000 (6,600)	3000 (6,600)	3000 (6,600)	3000 (6,600)	3000 (6,600)	2340 (5,160)	2270 (5,000)	1680 (3,700)
-1M (-3'3")	3000 (6,600)	3000 (6,600)	3000 (6,600)	3000 (6,600)	3000 (6,600)	2280 (5,030)	1780 (3,920)	1600 (3,530)
-2M (-6.7 ft)	3000 (6,600)	3000 (6,600)	3000 (6,600)	3000 (6,600)	1910 (4,210)	1910 (4,210)	900 (1,980)	900 (1,980)

Travail en position longitudinale côté lame

Travail en position transversale ou à 360°

CAPACITÉS DE LEVAGE AU CROCHET - STABILISATEURS ET LAME LEVÉE

Toutes les masses sont indiquées en kg (lb) avec CONNECT.

	2M (6'7")		3M (9'10")		4M (13'1")		5M (16'5")	
5M (16'5")	3000 (6,600)	3000 (6,600)	3000 (6,600)	3000 (6,600)	2470 (5,450)	1940 (4,280)	-	-
3M (9'10")	3000 (6,600)	3000 (6,600)	3000 (6,600)	3000 (6,600)	2560 (5,640)	2120 (4,670)	1900 (4,190)	1250* (2,760*)
15M (4'11")	3000 (6,600)	3000 (6,600)	3000 (6,600)	3000 (6,600)	3000 (6,600)	1830* (4,030*)	1800 (3,970)	1210* (2,670)
0M	3000 (6,600)	3000 (6,600)	3000 (6,600)	3000 (6,600)	3000 (6,600)	1690* (3,730*)	1730 (3,810)	1130* (2,490*)
-1M (-3'3")	3000 (6,600)	3000 (6,600)	3000 (6,600)	3000 (6,600)	2370 (5,490)	1700 (3,750)	1710 (3,770)	1250 (2,760)
-2M (-6.7 ft)	3000 (6,600)	3000 (6,600)	3000 (6,600)	3000 (6,600)	1910 (4,210)	1700 (3,750)	1400 (3,090)	900 (1,980)

Travail en position longitudinale côté lame

Travail en position transversale ou à 360°

CONDITIONS DE TRAVAIL

- sur roues avec les stabilisateurs baissés ou levés
- sur sol horizontal et compact
- équipement utilisé sans déport
- châssis avant et arrière alignés
- sans outils (godet, chargeur...) avec platine de manutention + crochets 3 t (6,613lb)
- maximum 75% de la charge de basculement ou 87% de la limite hydraulique
- valeurs maximales déterminées pour la position optimale des vérins et équipement

Les capacités de levage marquées par un astérisque (*) sont limitées par la stabilité de la machine. Les autres valeurs sont limitées par les capacités hydrauliques ou les capacités du crochet. La masse de l'élingue, des dispositifs de levage auxiliaires ou du godet doit être déduite de la charge nominale pour déterminer la charge pouvant être levée.



Tous les éléments ajoutés en bout de bras doivent être pris en considération pour mesurer les capacités réelles de levage en kg (lbs), notamment leur position et masse.



11MWR - MANUTENTION ÉQUIPEMENT POLYVALENT MECALAC*

CAPACITÉS DE LEVAGE AUX FOURCHES

Toutes les masses sont indiquées en kg (lb) avec CONNECT.

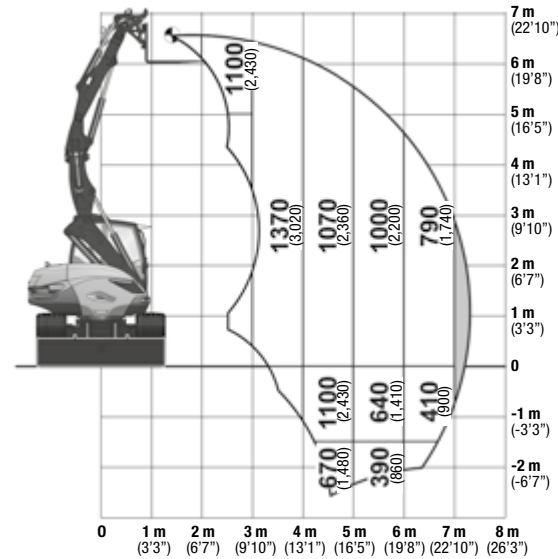
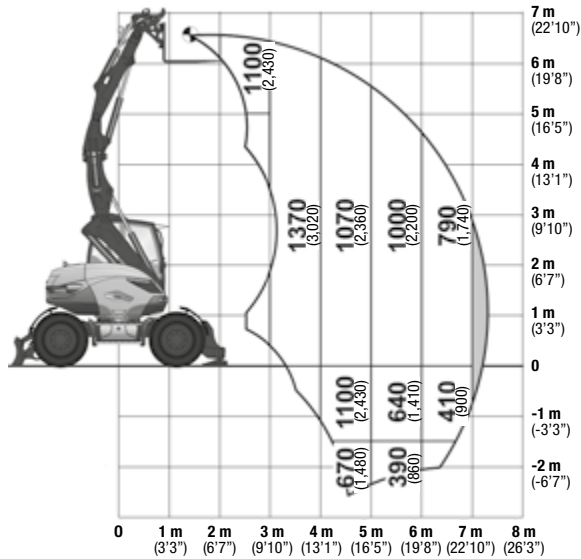

CONDITIONS DE TRAVAIL

- sur roues avec lame baissée
- sur sol horizontal et compact
- équipement utilisé sans déport
- oscillation sur pont bloquée
- avec fourches lève-palette
- équipé de 4 clapets de sécurité

SELON ISO 10567

- maximum 75% de la charge de basculement ou 87% de la limite hydraulique
- valeurs maximales déterminées pour la position la plus défavorable des vérins et équipement

* avec déport

CAPACITÉS DE LEVAGE AU CROCHET - STABILISATEURS ET LAME AU SOL

Toutes les masses sont indiquées en kg (lb) avec CONNECT.

	2M (6'7")		3M (9'10")		4M (13'1")		5M (16'5")		6M (19'8")	
5M (16'5")	4000 (8,820)	4000 (8,820)	4000 (8,820)	4000 (8,820)	3400 (7,500)	3400 (7,500)	2740 (6,040)	2740 (6,040)	-	-
3M (9'10")	-	-	4000 (8,820)	4000 (8,820)	4000 (8,820)	4000 (8,820)	3080 (6,790)	3080 (6,790)	2360 (5,200)	2280 (5,030)
15M (4'11")	-	-	4000 (8,820)	4000 (8,820)	4000 (8,820)	4000 (8,820)	4000 (8,820)	2910 (6,420)	2820 (6,220)	2170 (4,780)
0M	4000 (8,820)	4000 (8,820)	4000 (8,820)	4000 (8,820)	4000 (8,820)	4000 (8,820)	4000 (8,820)	2590 (5,710)	3100 (6,830)	1830* (4,030*)
-1M (-3'3")	4000 (8,820)	4000 (8,820)	4000 (8,820)	4000 (8,820)	4000 (8,820)	4000 (8,820)	4000 (8,820)	2450* (5,400*)	2640 (5,820)	1790* (3,950*)
-2M (-6.7 ft)	4000 (8,820)	4000 (8,820)	4000 (8,820)	4000 (8,820)	4000 (8,820)	4000 (8,820)	3140 (6,920)	2690 (5,930)	-	-

Travail en position longitudinale côté lame

Travail en position transversale ou à 360°

CAPACITÉS DE LEVAGE AU CROCHET - STABILISATEURS ET LAME LEVÉE

Toutes les masses sont indiquées en kg (lb) avec CONNECT.

	2M (6'7")		3M (9'10")		4M (13'1")		5M (16'5")		6M (19'8")	
5M (16'5")	4000 (8,820)	4000 (8,820)	4000 (8,820)	4000 (8,820)	3400 (7,500)	2900 (6,390)	2410 (5,310)	1660* (3,660)	-	-
3M (9'10")	-	-	4000 (8,820)	4000 (8,820)	4000 (8,820)	2830 (6,240)	2500 (5,510)	1690* (3,730*)	1520* (3,350*)	1160* (2,560*)
15M (4'11")	-	-	4000 (8,820)	4000 (8,820)	4000 (8,820)	2790 (6,150)	2090* (4,600)	1610* (3,550*)	1470* (3,240*)	1110* (2,450*)
0M	4000 (8,820)	4000 (8,820)	4000 (8,820)	4000 (8,820)	2990 (6,590)	2240* (4,940*)	2100 (4,630)	1480* (3,260*)	1600 (3,530)	1040* (2,290*)
-1M (-3'3")	4000 (8,820)	4000 (8,820)	4000 (8,820)	4000 (8,820)	3040 (6,700)	2120 (4,670)	2150 (4,740)	1490 (3,280)	1350* (2,980*)	1110 (2,450)
-2M (-6.7 ft)	4000 (8,820)	4000 (8,820)	4000 (8,820)	4000 (8,820)	2590* (5,710*)	2200 (4,850)	1790* (3,950*)	1350 (2,980)	-	-

Travail en position longitudinale côté lame

Travail en position transversale ou à 360°

CONDITIONS DE TRAVAIL

- sur roues avec les stabilisateurs baissés ou levés
- sur sol horizontal et compact
- équipement utilisé sans déport
- châssis avant et arrière alignés
- sans outils (godet, chargeur...) avec platine de manutention + crochets 4 t (8,818lb)
- maximum 75% de la charge de basculement ou 87% de la limite hydraulique
- valeurs maximales déterminées pour la position optimale des vérins et équipement

Les capacités de levage marquées par un astérisque (*) sont limitées par la stabilité de la machine. Les autres valeurs sont limitées par les capacités hydrauliques ou les capacités du crochet. La masse de l'élingue, des dispositifs de levage auxiliaires ou du godet doit être déduite de la charge nominale pour déterminer la charge pouvant être levée.



Tous les éléments ajoutés en bout de bras doivent être pris en considération pour mesurer les capacités réelles de levage en kg (lbs), notamment leur position et masse.



- 1 litre = 0,26417 gallon liquide État-Unis
- 1 litre = 0,21997 gallon liquide impérial

7MWR

DÉBIT / PRESSION AUXILIAIRE 1 (PROPORTIONNELLE)

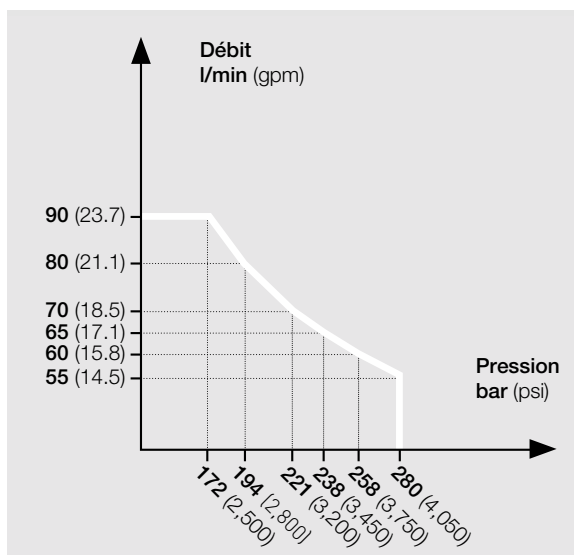

LIGNE AUXILIAIRE 2		DONNÉES	
Dérivation vérin de départ (rotation de benne)			
Débit maximum		30 l/min	(7.9 gpm)
Pression		280 bar	(4,050 psi)
Commande		proportionnelle en option	

LIGNE AUXILIAIRE 3		DONNÉES	
Dérivation vérin de godet (fonction benne)			
Débit maximum		80 l/min	(21.1 gpm)
Pression maximum		280 bar	(4,050 psi)

9MWR

DÉBIT / PRESSION AUXILIAIRE 1 (PROPORTIONNELLE)

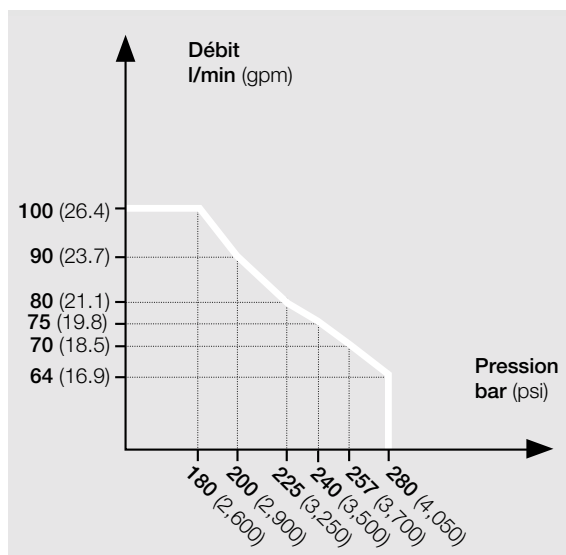

LIGNE AUXILIAIRE 2		DONNÉES	
Dérivation vérin de départ (rotation de benne)			
Débit maximum		30 l/min	(7.9 gpm)
Pression		280 bar	(4,050 psi)
Commande		proportionnelle en option	

LIGNE AUXILIAIRE 3		DONNÉES	
Dérivation vérin de godet (fonction benne)			
Débit maximum		80 l/min	(21.1 gpm)
Pression maximum		280 bar	(4,050 psi)

11MWR

DÉBIT / PRESSION AUXILIAIRE 1 (PROPORTIONNELLE)

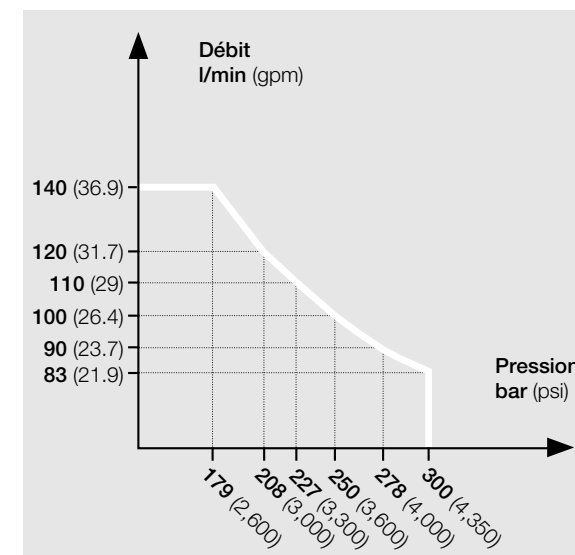

LIGNE AUXILIAIRE 2		DONNÉES	
Dérivation vérin de départ (rotation de benne)			
Débit maximum		30 l/min	(7.9 gpm)
Pression		300 bar	(4,350 psi)
Commande		proportionnelle en option	

LIGNE AUXILIAIRE 3		DONNÉES	
Dérivation vérin de godet (fonction benne)			
Débit maximum		120 l/min	(31.7 gpm)
Pression maximum		300 bar	(4,350 psi)

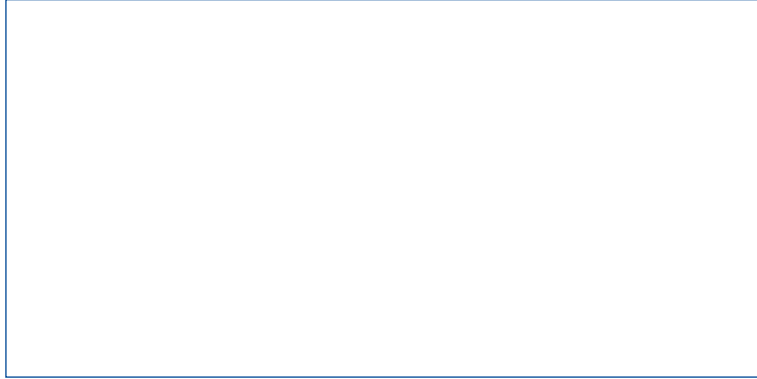

MECALAC FRANCE S.A.S.
2, avenue du Pré de Challes
Parc des Glaisins – CS 40230
Annecy-le-Vieux
FR - 74942 Annecy Cedex
Tel. +33 (0)4 50 64 01 63

**MECALAC BAUMASCHINEN
GMBH**
Am Friedrichsbrunnen
D-24782 Büdelsdorf
Tel. +49 (0) 4331 351 0

**MECALAC CONSTRUCTION
EQUIPMENT UK LTD**
Unit 1, Mallory Way
Gallagher Business Park
Coventry, CV6 6PB, UK
Tel. +44 (0)24 7633 9400

**MECALAC İŞ MAKİNELERİ
SAN. VE TİC. LTD. ŞTİ.**
Ege Serbest Bölgesi
Zafer SB Mahallesi Gündüz Sokak No:17/1
35410, Gaziemir - İzmir - TÜRKİYE
Tel. +90 232 220 11 15



WWW.MECALAC.COM

Documents et spécifications susceptibles de modifications sans préavis. Photos non contractuelles. Les machines représentées sur les photos peuvent comporter des équipements supplémentaires ou différents de l'offre locale. Pour connaître les options disponibles dans votre région, veuillez-vous adresser à votre concessionnaire Mecalac.
2024 Mecalac®. Tous droits réservés.

MK360/FR-09/24 MWFSÉRIE **Création** Les Alchimistes **Crédit photos** Séraphore - Istockphoto - Fotolia **Document non contractuel**